

# NEVIL

**1**

SK/Dôležité upozornenie: Vrchný okraj matraca by nemal presahovať túto hranicu. Vzdialenosť medzi horným okrajom matraca a vrchným horným okrajom bariéry by mal byť minimálne 16 cm  
 CZ/ Dôležité upozornění: Horní okraj matrace by neměl přesahovat tuto hranici. Vzdálenost mezi horním okrajem matrace a horním okrajem zábrany by měla být minimálně 16 cm  
 HR/ Važna obavijest: Gornji rub madraca ne smije prelaziti ovu granicu. Udaljenost između gornjeg ruba madraca i gornjeg ruba pregrade treba biti najmanje 16 cm  
 HU/ Fontos figyelmeztetés: A matrac felső széle nem nyúlhat túl ezen a határon. A matrac felső széle és a védőkorlát felső széle közötti távolságnak legalább 16 cm-nek kell lennie  
 RO/ Atenționare importantă: Marginea superioară a saltelei nu trebuie să depășească această limită. Distanța dintre marginea superioară a saltelei și marginea superioară a barierei trebuie să fie de cel puțin 16 cm  
 SI/ Pomembno opozorilo: Zgornji rob vzmetnice ne sme segati čez to mejo. Razdalja med zgornjim robom vzmetnice in zgornjim robom varovalne ograje mora biti najmanj 16 cm.

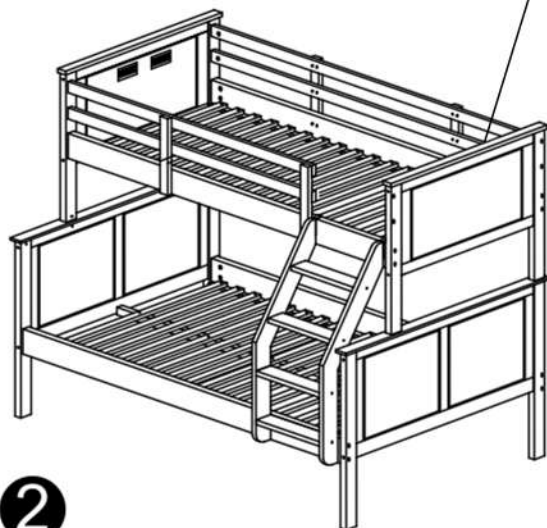

SK/Poznámka: Nemontujte pomocou elektrického náradia. Môže to spôsobiť nadmerné dotiahnutie skrutiek.

CZ/ Poznámka: Nemontujte pomocí elektrického nářadí. Může to způsobit nadměrné utahení šroubů.

HR/ Napomena: Nemojte spajati upotrebom električnih alata. To može uzrokovati prekomjerno zatezanje vijaka.

HU/ Megjegyzés: Az összeszereléshez ne használjon elektromos szerszámokat. Ez a csavarok túlzott meghúzását okozhatja.

RO/ Notă: Nu instalați folosind scule electrice. Acest lucru poate cauza strângerea excesivă a șuruburilor.

SI/ Opomba: Ne montirajte z električnim orodjem. To lahko povzroči prekomerno zategnitev vijakov.

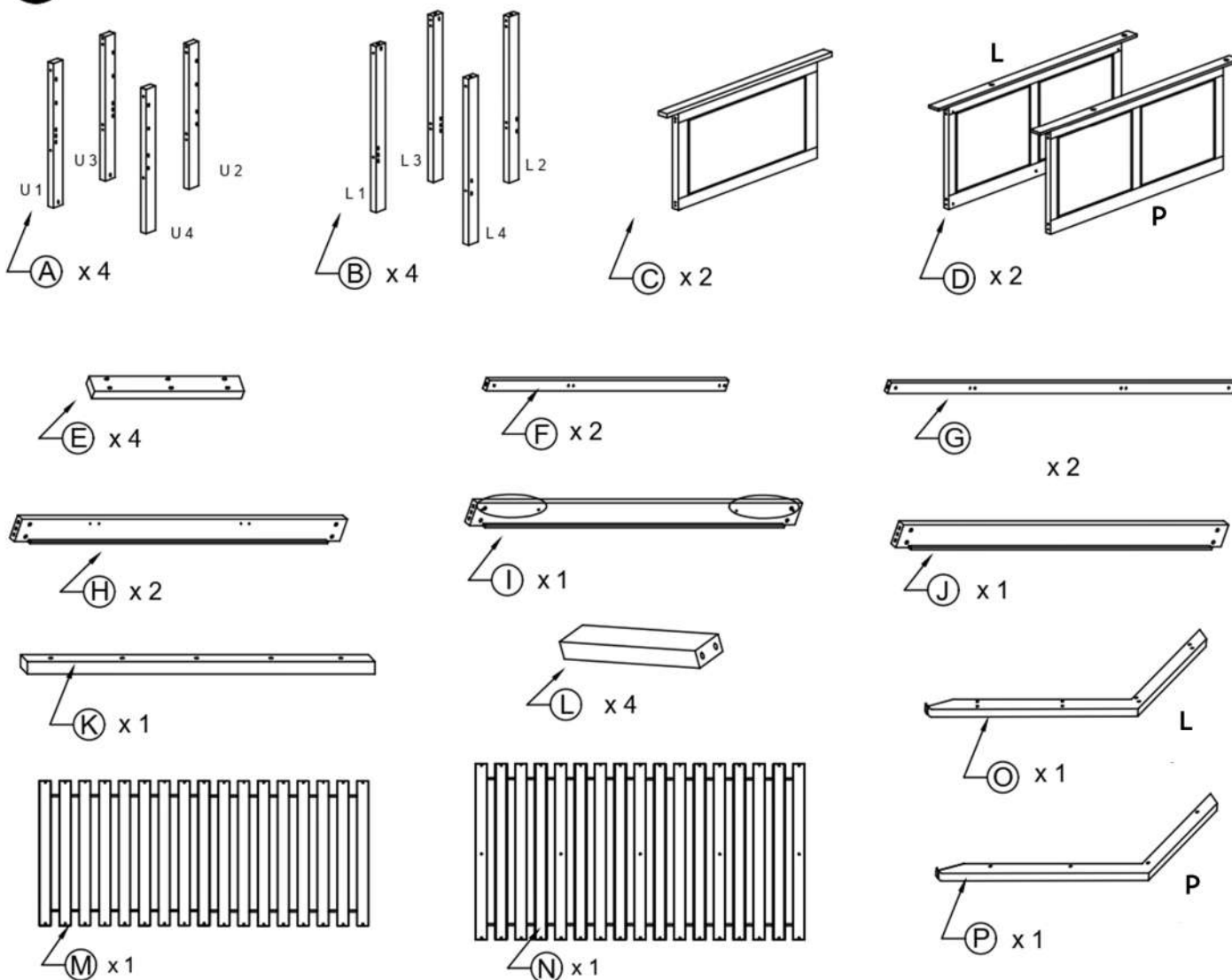
**2**

# 3



① M6 x 100mm  
JCBC  
x 16

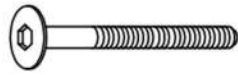

② M6 x 70mm  
JCBC  
x 22

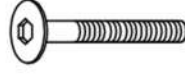

③ M6 x 40mm  
JCBC  
x 10

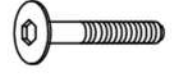

④ M6 x 30mm  
JCBC  
x 49

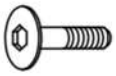

⑤ M6 x 25mm  
JCBC x 6



⑥ M6 x 15mm  
JCBC x 6



⑦ J  
x 38

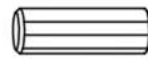

⑧ (10 x 40mm)  
x 32

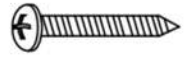

⑨ (M4 x 32mm)  
x 48

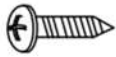

⑩ (M4 x 16mm)  
x 2

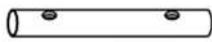

⑪ (M10 x 100mm)  
x 4



⑫ L  
x 2



⑬ M4  
x 1

# 4

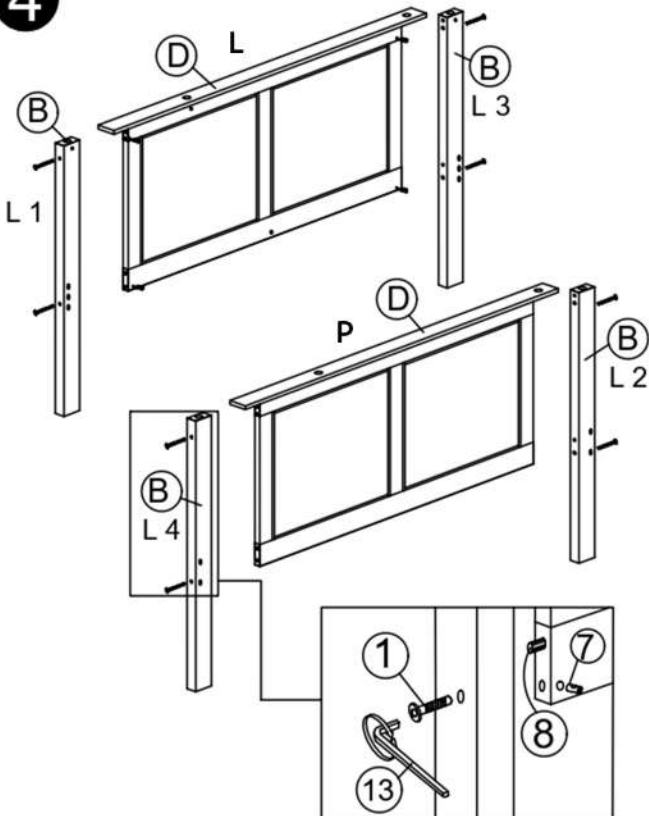

# 5

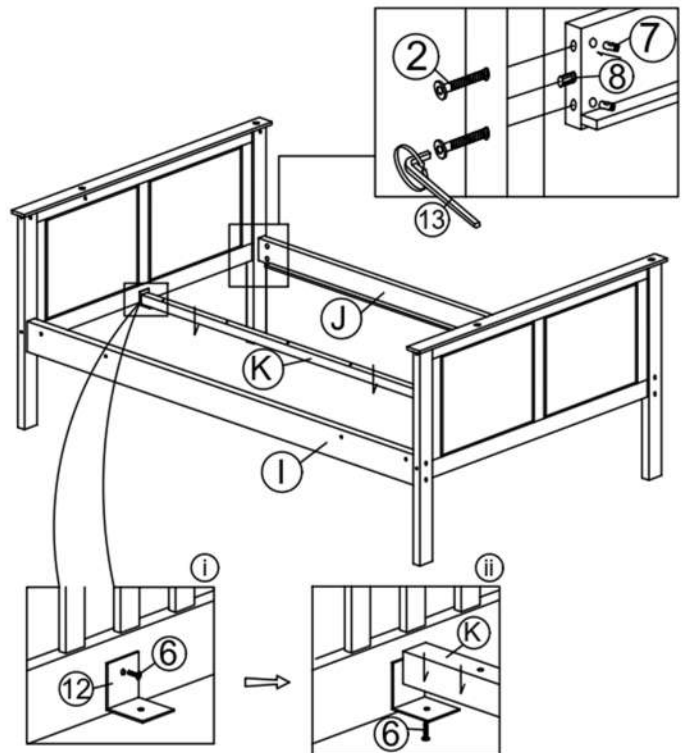

6

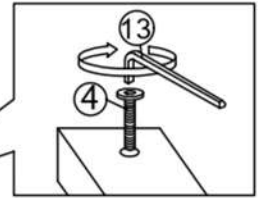
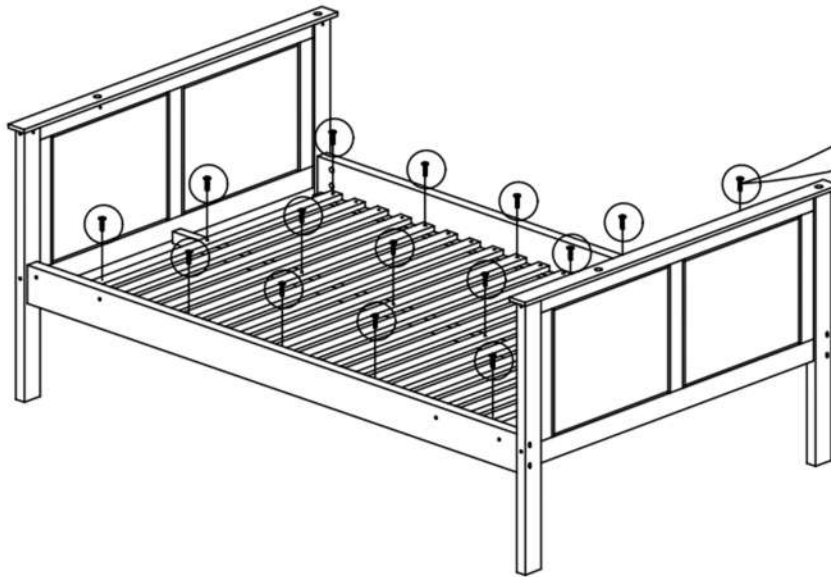

7

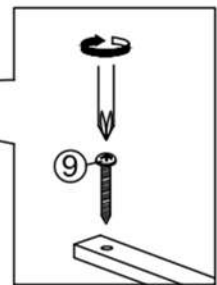
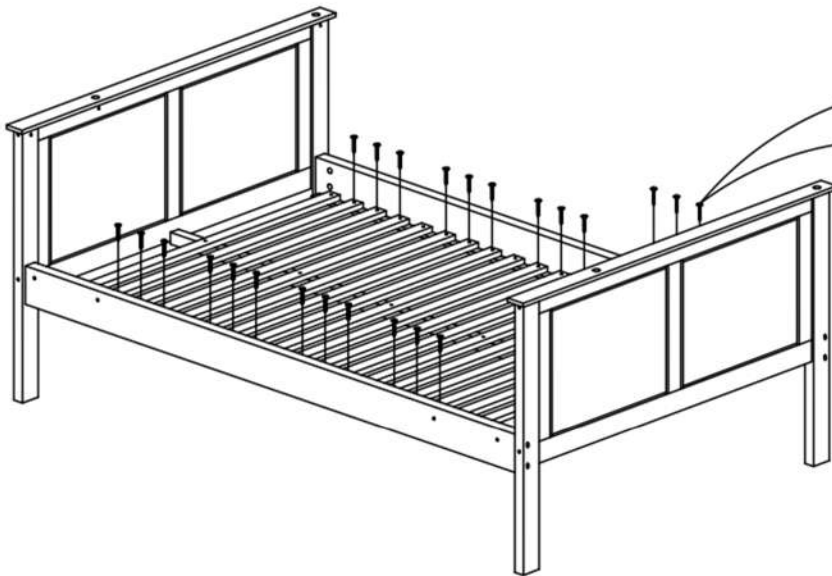

8

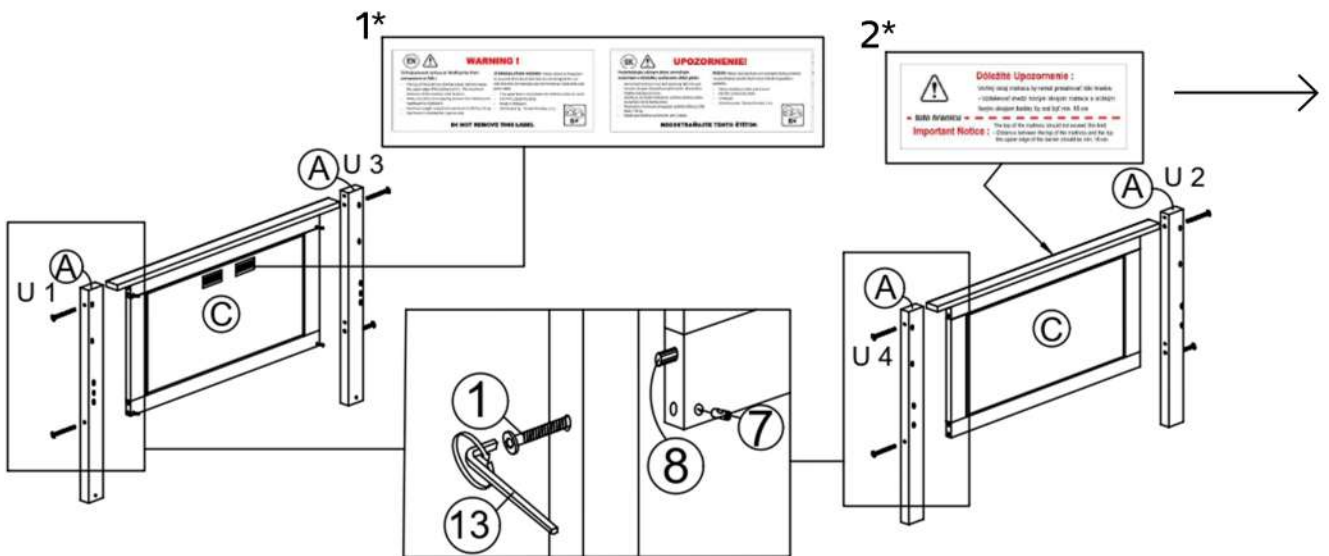

1\*

**SK/UPOZORNENIE!**

Predchádzajte vážnym alebo smrteľným zraneniam v dôsledku zachytenia alebo pádu:

- Horná časť matraca musí byť najmenej 160 mm pod horným okrajom bezpečnostných bariér. Maximálna hrúbka matraca je 6".  
- Uistite sa, že medzi matracom a čelnou doskou alebo stupačkou nie je žiadny otvor.

- Maximálna hmotnostná kapacita každého lôžka je 91 kg  
- Každé poschodie je určený len pre 1 osobu

**POZOR:** Nikdy nepripevňujte ani nevesajte žiadny predmet na poschodovú posteľ, ktorá nie je určená na použitie s postelou

Nie je vhodné pre deti pod 6 rokov

EN 747-1:2012+A1:2015 NEODSTRAŇUJTE TENTO ŠTÍTOK

**CZ/ UPOZORNĚNÍ!**

Předcházejte vážným nebo smrtelným zraněním v důsledku zachycení nebo pádu:

- Horní část matrace musí být nejméně 160 mm pod horním okrajem bezpečnostních zábran. Maximální tloušťka matrace je 6".  
- Ujistěte se, že mezi matrací a čelem postele nebo nožním čelem není žádná mezera.

- Maximální nosnost každého lůžka je 91 kg

- Každé patro je určeno pouze pro 1 osobu

**POZOR:** Nikdy nepřipevňujte ani nezavěšujte žádný předmět na patrovou postel, který není určen k použití s postelí

Není vhodné pro děti mladší 6 let

EN 747-1:2012+A1:2015 NEODSTRAŇUJTE TENTO ŠTÍTEK

**HR/ UPOZORENJE!**

Sprječite teške ili smrtno ozljede uslijed uklještenja ili pada:

- gornji dio madraca mora biti najmanje 160 mm ispod gornjeg ruba sigurnosnih ograda. Maksimalna debljina madraca je 6".

- pazite da između madraca i uzglavlja ili podnožja nema razmaka.

- nosivost pojedinog kreveta je 91 kg

- svaki kat je namijenjen samo jednoj osobi

**POZOR:** Nikada nemojte pričvrstiti ili objesiti bilo koji predmet na krevet na kat koji nije namijenjen za upotrebu s krevetom

Nije prikladno za djecu mlađu od 6 godina

EN 747-1:2012+A1:2015 NE UKLANJAJTE OVU OZNAKU

**HU/ FIGYELMEZTETÉS!**

A beszorulásból vagy leesésből eredő súlyos vagy halálos sérülések elkerülése érdekében:

- A matrac felső felületének legalább 160 mm-rel a védőkorlátok felső szélé alatt kell lennie. A matrac maximális vastagsága 6".

- Győződjön meg arról, hogy a matrac és a fejtáv vagy a lábvég között nincs rés.

- Az egyes fekhelyek maximális teherbírása 91 kg.

- Minden fekhely kizárólag 1 személy számára készült

**FIGYELEM:** Soha ne rögzítsen vagy akasszon az emeletes ágyra olyan tárgyat, amelyet nem kifejezetten az ágygal való használatra terveztek.

6 év alatti gyermekek számára nem alkalmas-

EN 747-1:2012+A1:2015 NE TÁVOLÍTSA EL EZT A CÍMKÉT!

**RO/ ATENȚIONARE!**

Preveniți rănilile grave sau fatale cauzate de agățare sau cădere:

- Partea superioară a saltelei trebuie să fie la cel puțin 160 mm sub marginea superioară a barierei de siguranță. Grosimea maximă a saltelei este de 6".

- Asigurați-vă că nu există spațiu între saltea și tabla frontală sau scara patului.

- Capacitatea maximă de greutate a fiecărui pat este de 91 kg

- Fiecare etaj este conceput pentru 1 persoană

**ATENȚIE:** Nu atașați și nu agățați niciodată pe patul supraetajat niciun obiect care nu este destinat utilizării împreună cu patul

Nu este potrivit pentru copii sub 6 ani

EN 747-1:2012+A1:2015 NU ÎNDEPĂRȚAȚI ACEASTĂ ETICHETĂ

**SI/ OPOZORILO!**

Preprečite resne ali smrtno poškodbe zaradi ujetja ali padca:

-Z gornji del vzmetnice mora biti najmanj 160 mm pod zgornjim robom varovalnih ograj. Največja debelina vzmetnice je 6".

-Prepričajte se, da med vzmetnico in čelno ploščo ali stopnico ni nobene odprtine.

-Največja nosilnost vsake postelje je 91 kg.

-Vsako ležišče je namenjeno samo eni osebi.

**POZOR:** Nikoli ne pritrujete ali ne obešajte nobenega predmeta na pograd, ki ni namenjen za uporabo s posteljo

Ni primerno za otroke mlajše od 6 let

EN 747-1:2012+A1:2015 NE ODSTRANJUJTE TE NALEPKO

2\*

**SK/**

Dôležité upozornenie:

Vrchný okraj matraca by nemal presahovať túto hranicu.

Vzdialenosť medzi horným okrajom matraca a vrchným horným okrajom bariéry by mal byť minimálne 16 cm túto hranicu ----

**CZ/**

Důležité upozornění:

Horní okraj matrace by neměl přesahovat tuto hranici.

Vzdálenost mezi horním okrajem matrace a horním okrajem zábrany by měla být minimálně 16 cm tato hranice ----

**HR/**

Važna obavijest:

Gornji rub madraca ne smije prelaziti ovu granicu.

Udaljenost između gornjeg ruba madraca i gornjeg ruba pregrade treba biti najmanje 16 cm ova granica ----

**HU/**

Fontos figyelemzetetés:

A matrac felső szélé nem nyúlhat túl ezen a határon.

A matrac felső szélé és a védőkorlát felső szélé közötti távolságnak legalább 16 cm-nek kell lennie ezen a határon ----

**RO/**

Atenționare importantă:

Marginea superioară a saltelei nu trebuie să depășească această limită.

Distanța dintre marginea superioară a saltelei și marginea superioară a barierei trebuie să fie de cel puțin 16 cm această limită ----

**SI/**

Pomembno opozorilo:

Zgornji rob vzmetnice ne sme segati čez to mejo.

Razdalja med zgornjim robom vzmetnice in zgornjim robom varovalne ograje mora biti najmanj 16 cm. to mejo ----

12

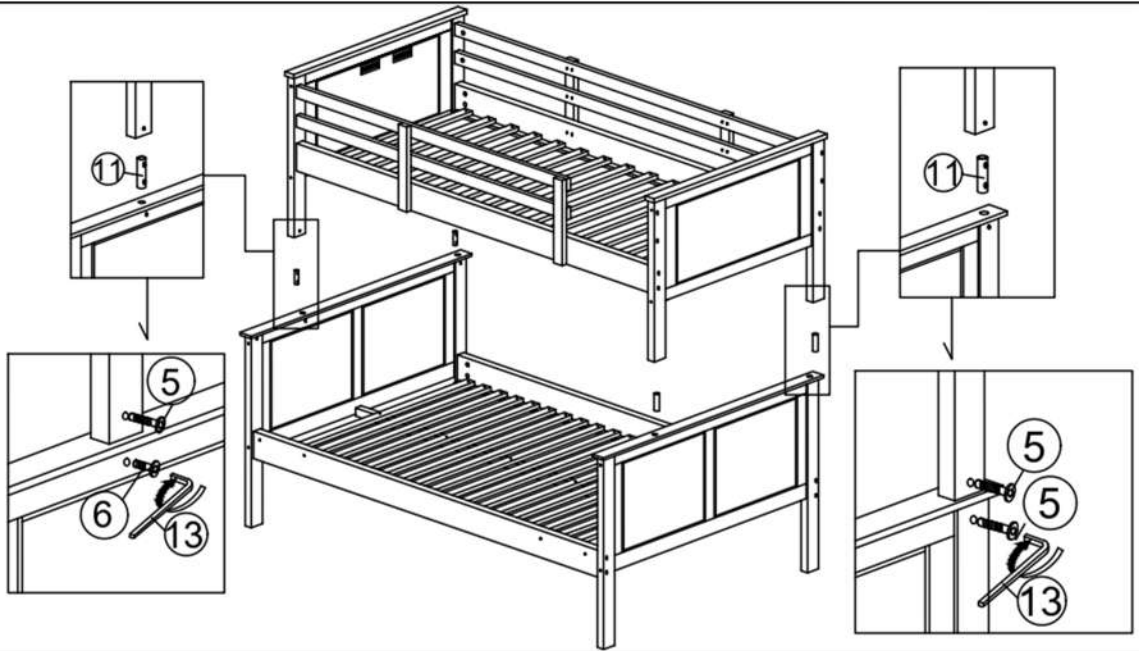

13

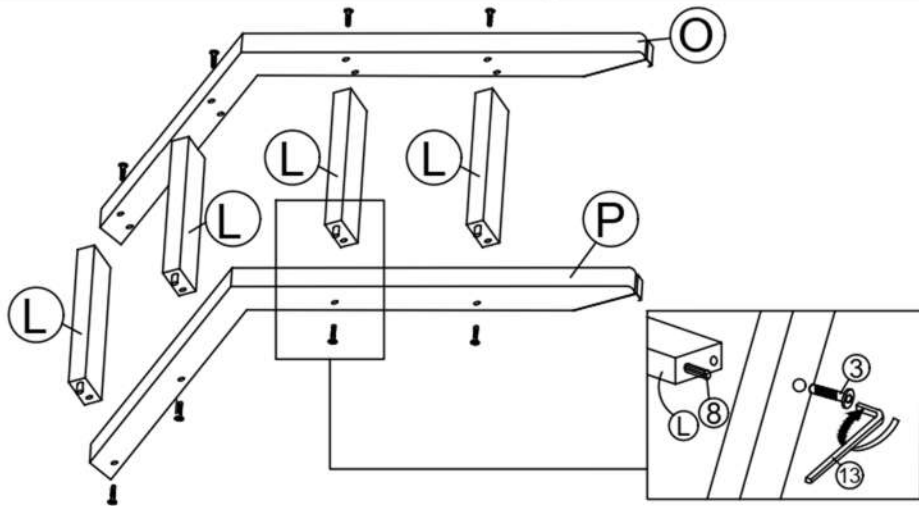

14

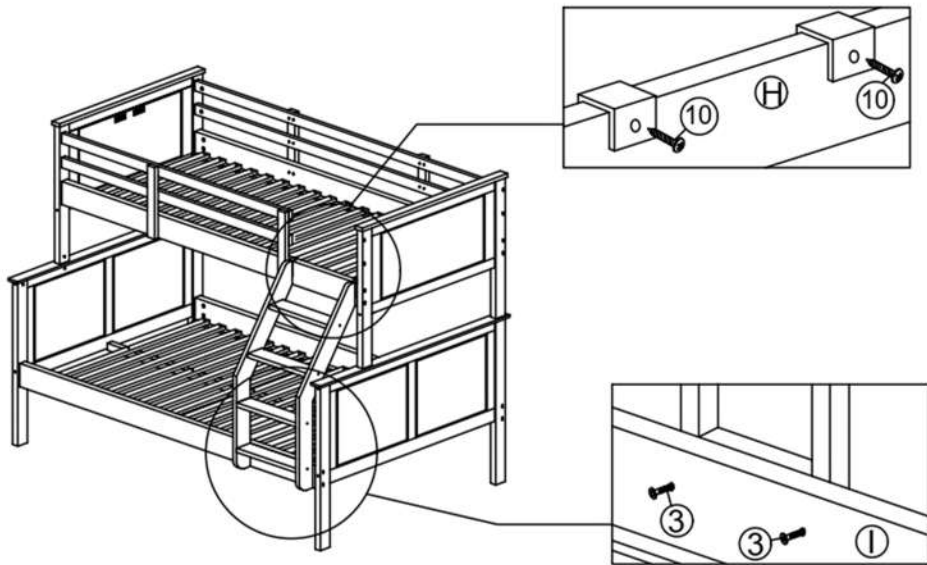

15

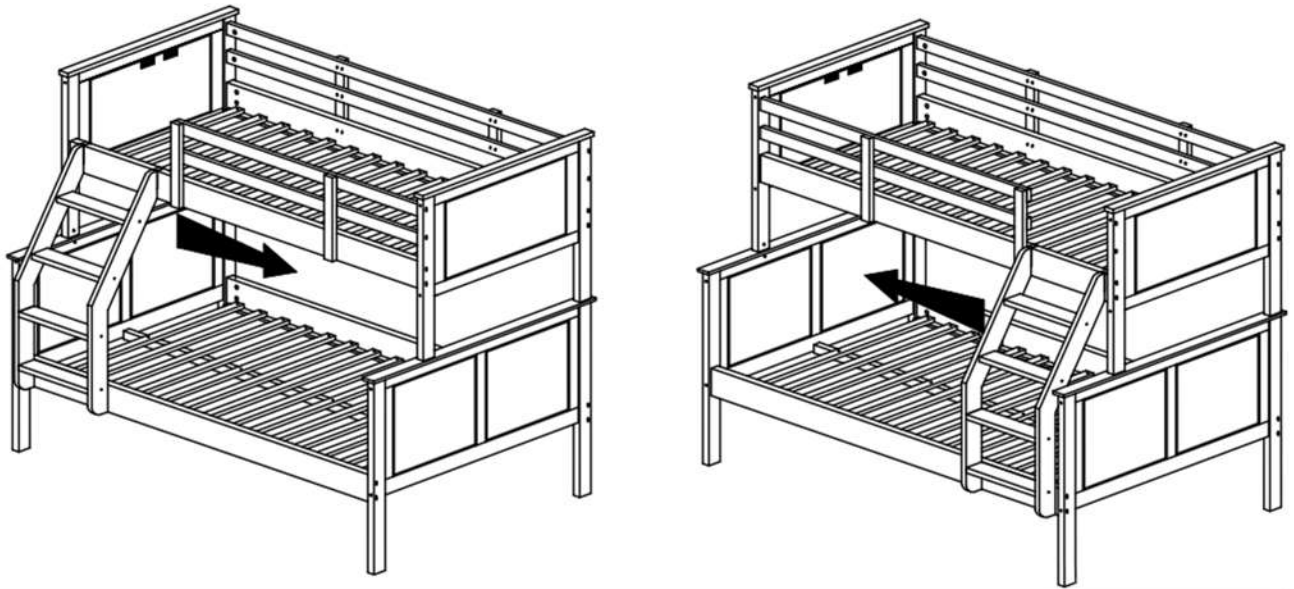

### STN EN 747-1 - STN EN 747-2

SK/ Umístění matrace na hornom lôžku posteli s vyvýšeným lôžkom nad 80 cm nad úrovňou dlážky

CZ/ Umístění matrace na horním lůžku posteli se zvyšeným lůžkem více než 80 cm nad úrovní podlahy

HR/ Postavljanje madraca na gornji krevet kreveta s podignutim krevetom iznad 80 cm iznad razine poda

HU/ A matrac elhelyezése magasított ágyak felső fekhelyén, amelyek fekvőfelülete a padlószinttől több mint 80 cm magasságban található

RO/ Poziționarea saltelei pe patul superior al paturilor cu nivelul patului la peste 80 cm deasupra nivelului podelei

SI/ Namestitev vzmetnice na zgornje ležišče postelj z dvignjenim ležiščem nad 80 cm nad nivojem tal

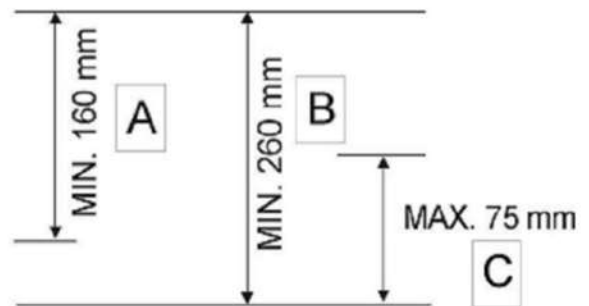
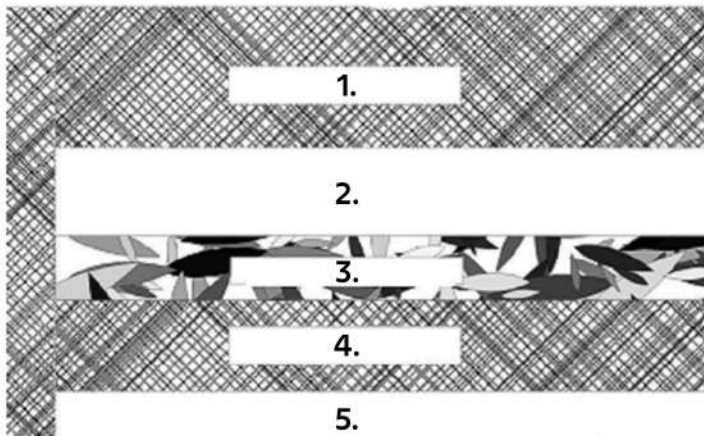

1. Horná bariéra / Horní zábrana / Gornja ograda / Felső védőkorlát / Bariera superioară  
Zgornja varovalna ograja
2. Horné lôžko / Horní lůžko / Gornji krevet / Felső fekhely / Pat superior / Zgornje ležišče
3. Matrac / Matrace / Madrac / Matrac / Saltea / Vzmetnica
4. Spodná bariéra / Spodní zábrana / Donja ograda / Alsó védőkorlát / Barieră inferioară  
Spodnja varovalna ograja
5. Šírka rebríka od 300 do 400 mm / Šírka žebříku od 300 do 400 mm / Širina ljestve od 300 do 400 mm  
A létra szélessége 300–400 mm / Lățimea scării de la 300 la 400 mm / Širina lestve od 300 do 400 mm