

# FLARO

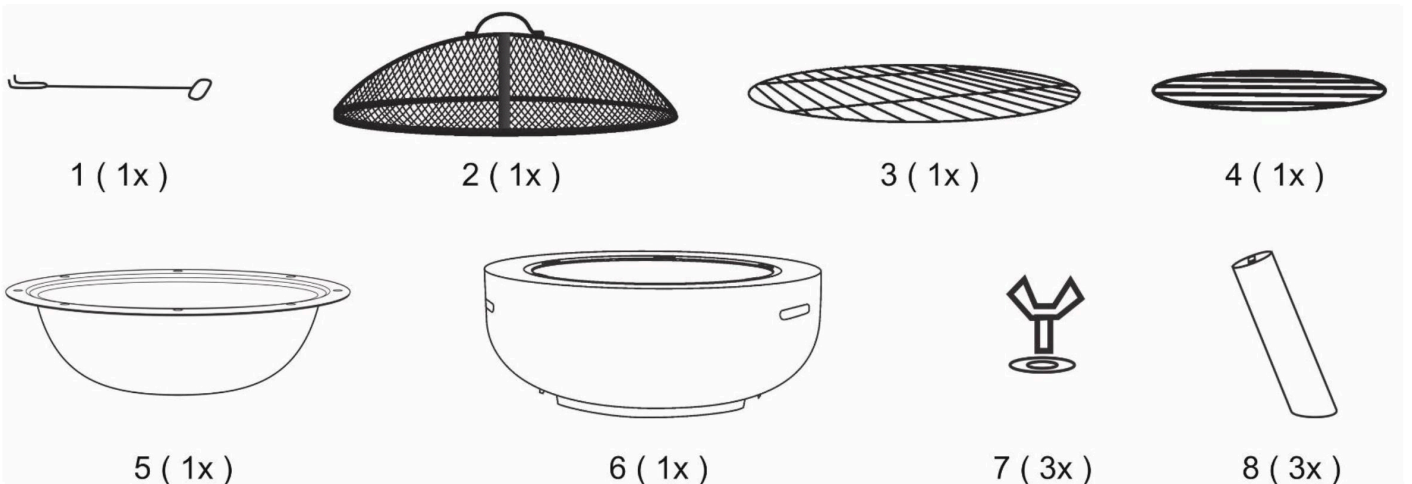
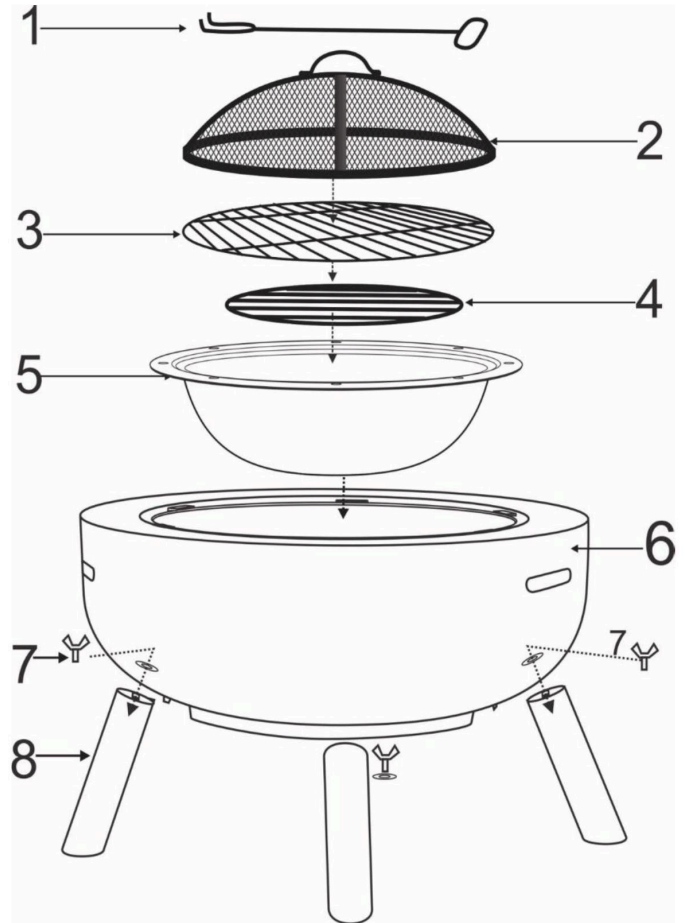
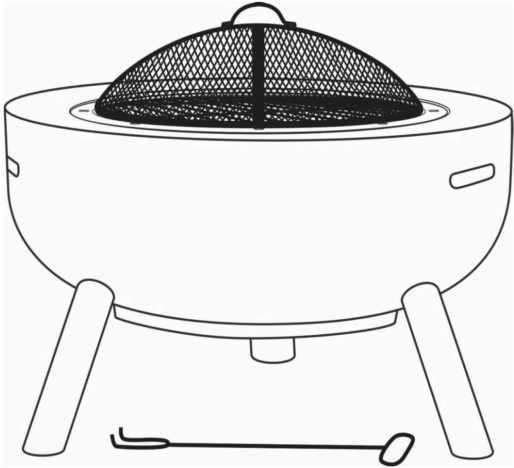

## SK/

KROK 1 – Volne pripevnite tri nohy (8) k telu (6) pomocou krídlových skrutiek a podložiek (7).

KROK 2 – Nastavte nohy (8) tak, aby stáli stabilne na zemi.

KROK 3 – Dotiahnite všetky krídlové skrutky (7).

KROK 4 – Umiestnite ohnisko (5) na konštrukciu grilu (6).

KROK 5 – Vložte rošt na palivo (4) do ohniskovej misy (5).

KROK 6 – Umiestnite grilovací rošt (3) na ohniskovú misu (5).

KROK 7 – Nasadte sieťový kryt (2) na ohniskovú misu (5).

KROK 8 – Ohnisko umiestnite na pevný, rovný, vodorovný, žiaruvzdorný a nehorľavý povrch, mimo dosahu horľavých materiálov.

## CZ/

KROK 1 – Volně připevněte tři nohy (8) k tělu (6) pomocí křídlových šroubů a podložek (7).

KROK 2 – Nastavte nohy (8) tak, aby stabilně stály na zemi.

KROK 3 – Dotáhněte všechny křídlové šrouby (7).

KROK 4 – Umístěte ohniště (5) na tělo (6).

KROK 5 – Vložte rošt na polena (4) do ohniště (5).

KROK 6 – Položte grilovací rošt (3) na ohniště (5).

KROK 7 – Umístěte síťový kryt (2) na ohniště (5).

KROK 8 – Umístěte ohniště na trvalý rovný, pevný, tepelně odolný a nehořlavý povrch, mimo dosah hořlavých předmětů.

## HU/

1. LÉPÉS – Lazán rögzítse a három lábat (8) a testhez (6) a szárnyas csavarok és alátétek (7) segítségével.

2. LÉPÉS – Állítsa be a lábakat (8) úgy, hogy stabilan álljanak a talajon.

3. LÉPÉS – Húzza meg az összes szárnyas csavart (7).

4. LÉPÉS – Helyezze a tűztálat (5) a testre (6).

5. LÉPÉS – Helyezze a farácsot (4) a tűztálba (5).

6. LÉPÉS – Helyezze a sütőrácsot (3) a tűztálra (5).

7. LÉPÉS – Helyezze a hálós fedelet (2) a tűztálra (5).

8. LÉPÉS – Helyezze a tűzrakó helyet egy állandó, sík, egyenletes, hőálló és nem gyúlékony felületre, gyúlékony tárgyaktól távol.

## HR/

1. KORAK – Labavo pričvrstite tri noge (8) na tijelo (6) pomoću leptir vijaka i podložaka (7).

2. KORAK – Podesite noge (8) tako da stabilno stoje na podu.

3. KORAK – Zategnite sve vijke s leptir glavom (7).

4. KORAK – Postavite posudu za vatru (5) na tijelo (6).

5. KORAK – Postavite rešetku za cjepanice (4) unutar posude za vatru (5).

6. KORAK – Postavite rešetku za pečenje (3) na posudu za vatru (5). 7. KORAK – Postavite mrežasti poklopac (2) na posudu za vatru (5).

8. KORAK – Posudu za vatru postavite na trajnu ravnu, vodoravnu, toplinski otpornu i nezapaljivu površinu, dalje od zapaljivih predmeta.

## SI/

1. KORAK – Rahlo pritrdite tri noge (8) na ohišje (6) z vijaki z ročajem in podložkami (7).

2. KORAK – Noge (8) nastavite tako, da stabilno stojijo na tleh.

3. KORAK – Privijte vse vijake (7).

4. KORAK – Namestite posodo za ogenj (5) na ohišje (6).

5. KORAK – Vstavite rešetko za les (4) v posodo za ogenj (5).

6. KORAK – Namestite rešetko za peko (3) na posodo za ogenj (5).

7. KORAK – Namestite mrežni pokrov (2) na posodo za ogenj (5).

8. KORAK – Žar postavite na stalno, ravno, toplotno odporno in negorljivo površino, stran od vnetljivih predmetov.

## RO/

PASUL 1 – Ataşați lejer cele trei picioare (8) la corp (6) folosind piulițele tip fluture și șaibe (7).

PASUL 2 – Reglați picioarele (8) astfel încât să stea stabil pe sol.

PASUL 3 – Strângeți toate piulițele tip fluture (7).

PASUL 4 – Așezați focarul (5) pe corp (6).

PASUL 5 – Așezați grătarul pentru lemne (4) în interiorul focarului (5).

PASUL 6 – Așezați grătarul de gătit (3) pe focar (5).

PASUL 7 – Așezați capacul din plasă (2) pe focar (5).

PASUL 8 – Așezați focarul pe o suprafață permanentă, plană, netedă, rezistentă la căldură și neinflamabilă, departe de obiecte inflamabile.

SK/

## PRED ZAČATÍM PRÁCE SI PREČÍTAJTE TENTO NÁVOD!

### Bezpečnostné pokyny

- ✓ Zariadenie je určené na individuálne použitie v záhrade.
  - ✓ Gril sa nikdy nesmie používať v interiéri!
  - ✓ Gril umiestnite na rovný, vodorovný, pevný, nehorľavý a stabilný povrch s dostatočnou nosnosťou, na mieste chránenom pred silným vetrom.
  - ✓ Gril vždy umiestnite v bezpečnej vzdialenosti od horľavých materiálov, ako sú konáre, drevené ploty alebo podlahy, palivo, zapalovače a pod.
  - ✓ Neumiestňujte zariadenie pod previsnuté odkvapy ani do blízkosti otvorených dverí alebo okien.
  - ✓ Ako palivo na grilovanie používajte iba drevené uhlie alebo brikety z dreveného uhlia bez prísad a urýchľovačov horenia.
  - ✓ Nikdy nepoužívajte kamenné uhlie!
  - ✓ **UPOZORNENIE!** Na zapálenie ani opätovné zapálenie ohňa nepoužívajte alkohol ani benzín!
  - ✓ Pred prvým použitím gril predhrejte a palivo udržiavajte vo forme žeravých uhlíkov aspoň 30 minút pred položením jedla na grilovací rošt.
  - ✓ Nepripravujte jedlo, kým palivo nie je pokryté vrstvou popola!
  - ✓ Grilované jedlo by malo byť rovnomerne rozložené po celej ploche grilovacieho roštu.
  - ✓ Nikdy nepremiestňujte gril, keď je zapálený – hrozí riziko popálenín alebo požiaru!
  - ✓ Nikdy nenechávajte zapálený gril bez dozoru! Deti a zvieratá udržiavajte v bezpečnej vzdialenosti od grilu!
- Gril smú obsluhovať iba triezve osoby!
- ✓ Venujte zvýšenú pozornosť horúcim alebo ostrým častiam grilu.
  - ✓ Nedotýkajte sa grilu holými rukami. Počas používania vždy používajte ochranné rukavice a ochranné okuliare. Nikdy nenakláňajte tvár nad ohnisko a chráňte oblečenie a vlasy pred kontaktom s plameňmi.
  - ✓ Zabráňte nadmernému hromadeniu zvyškov jedla, tuku alebo oleja v grilovacej komore, pretože sa môžu počas grilovania vznietiť.
  - ✓ Pri pridávaní paliva do horiaceho grilu buďte obzvlášť opatrní!
  - ✓ Na hasenie grilu nepoužívajte vodu! Odporúča sa použiť piesok.
  - ✓ Pred odstránením popola alebo ukončením práce sa vždy uistite, že je gril úplne studený – manipulácia s popolom alebo premiestňovanie horúceho grilu môže spôsobiť popáleniny alebo požiar!
  - ✓ Pri premiestňovaní grilu sa vždy uistite, že je grilovací rošt pevne zaistený. Gril premiestňujte iba veľmi pomaly, len keď je úplne studený, a iba po rovnom a vodorovnom povrchu.
  - ✓ Počas počiatočnej fázy zapalovania grilu nezatvárajte veko.
  - ✓ Nepoužívajte vodu na hasenie horiaceho tuku!
  - ✓ Nedovoľte, aby sa drevené uhlie hromadilo priamo pri vnútorných stenách grilu, pretože to skracuje životnosť výrobku. Palivo ukladajte iba do stredu roštu na drevené uhlie.
  - ✓ Nepoužívajte výrobok nepretržite príliš dlho. Odporúča sa maximálne 2 hodiny používania, pretože dlhšia prevádzka môže výrobok poškodiť.
  - ✓ Nespálujte palivo priamo v grile ani mimo určeného priestoru, pretože rýchly nárast teploty môže výrobok poškodiť.
  - ✓ Nepreťažujte zariadenie. Maximálna kapacita dreveného uhlia: 1 200 g. Maximálna kapacita dreva: 1 600 g. Palivo nepridávajte, kým oheň nedohorí.
  - ✓ Uhasený popol a nespálené drevené uhlie skladujte mimo dosahu horľavých materiálov a konštrukcií.
  - ✓ Pred montážou grilu si pozorne prečítajte tento návod, aby ste zabezpečili správnu montáž.
  - ✓ Pri používaní grilu sa odporúča mať k dispozícii vhodné hasiace prostriedky.
  - ✓ Po každom použití výrobok očistite, aby sa zabezpečila jeho dlhšia životnosť. Nepoužívajte čistiace prostriedky na rúry ani abrazívne čistiace prostriedky, pretože môžu výrobok poškodiť.
  - ✓ Výrobok skladujte na suchom mieste, aby sa maximalizovala jeho životnosť. Na obmedzenie tvorby povrchovej hrdze utrite výrobok naolejovanou handričkou.
  - ✓ **UPOZORNENIE!** Gril nesmú používať deti! Dovozca/výrobca si vyhradzuje právo na úpravy a zmeny v návode na použitie.

CZ/

## PŘED ZAHÁJENÍM PRÁCE SI PROSÍM PŘEČTĚTE NÁVOD!

### Bezpečnostní pravidla

- ✓ Zařízení je určeno pro individuální použití na zahradě.
  - ✓ Gril se nikdy nesmí používat v interiéru!
  - ✓ Umístěte gril na rovný, pevný, nehořlavý a stabilní povrch s dostatečnou nosností, na místo chráněné před silným větrem.
  - ✓ Gril vždy umístěte v bezpečné vzdálenosti od hořlavých předmětů, jako jsou větve, dřevěné ploty nebo podlahy, palivo, podpalovače apod.
  - ✓ Neumísťujte zařízení pod převislé střechy ani do blízkosti otevřených dveří či oken.
  - ✓ Jako palivo používejte pouze dřevěné uhlí nebo brikety bez přísad či urychlovačů hoření.
  - ✓ Nikdy nepoužívejte černé uhlí!
  - ✓ **VAROVÁNÍ!** K zapalování nebo opětovnému zapálení po vyhasnutí nikdy nepoužívejte alkohol ani benzín!
  - ✓ Před prvním použitím je nutné gril predehřát a palivo udržovat ve formě žhavých uhlíků alespoň 30 minut před vložením potravin na rošt.
  - ✓ Nepřipravujte jídlo, dokud není palivo pokryto vrstvou popela!
  - ✓ Grilované potraviny by měly být rovnoměrně rozloženy po celé ploše roštu.
  - ✓ Nikdy nepřemísťujte gril, když je zapálený – hrozí popálení nebo požár!
  - ✓ Nikdy nenechávejte zapálený gril bez dozoru! Děti a zvířata musí být v bezpečné vzdálenosti! Gril smí obsluhovat pouze střízlivé osoby!
  - ✓ Věnujte zvláštní pozornost horkým nebo ostrým částem grilu.
  - ✓ Nedotýkejte se grilu holýma rukama. Při používání vždy používejte ochranné rukavice a brýle.
- Nikdy se nenaklánějte obličejem nad ohniště a chraňte oděv a vlasy před plameny.
- ✓ Nedovolte nadměrné hromadění zbytků potravin, tuku nebo oleje v komoře, protože se mohou během grilování vznítit.
  - ✓ Při přidávání paliva do hořícího grilu buďte obzvláště opatrní!
  - ✓ K hašení grilu nepoužívejte vodu! Doporučuje se písek.
  - ✓ Před odstraněním popela nebo ukončením práce se vždy ujistěte, že je gril zcela vychladlý – manipulace s horkým grilem může způsobit popálení nebo požár!
  - ✓ Při přemísťování grilu vždy zajistěte rošt. Gril lze přemísťovat pouze velmi pomalu, když je zcela vychladlý, a pouze po rovném povrchu.
  - ✓ Během počáteční fáze zapalování grilu neuzavírejte víko.
  - ✓ K hašení hořícího tuku nepoužívejte vodu!
  - ✓ Nedovolte, aby se uhlí hromadilo přímo u vnitřních stěn grilu – zkracuje to životnost výrobku. Palivo umísťujte pouze do středu na rošt na uhlí.
  - ✓ Nepoužívejte výrobek nepřetržitě příliš dlouho. Doporučená maximální doba použití je 2 hodiny, delší používání může výrobek poškodit.
  - ✓ Nespalujte palivo přímo na těle grilu ani uvnitř něj, protože rychlé zvýšení teploty může výrobek poškodit.
  - ✓ Nepřetěžujte zařízení. Maximální množství uhlí: 1200 g. Maximální množství dřeva: 1600 g. Nepřidávejte palivo, dokud oheň nedohoří.
  - ✓ Uhašený popel a nespálené uhlí skladujte mimo hořlavé předměty a konstrukce.
  - ✓ Před montáží grilu si pečlivě přečtěte tento návod, abyste zajistili správné sestavení.
  - ✓ Při používání grilu se doporučuje mít k dispozici vhodné hasicí prostředky.
  - ✓ Po každém použití je nutné výrobek vyčistit, aby byla zajištěna jeho delší životnost. Nepoužívejte čisticí prostředky na trouby ani abrazivní prostředky, protože mohou výrobek poškodit.
  - ✓ Výrobek skladujte na suchém místě, aby se prodloužila jeho životnost. Pro omezení povrchové koroze otřete výrobek hadříkem napuštěným olejem.
  - ✓ **VAROVÁNÍ!** Gril nesmí používat děti! Dovozce/výrobce si vyhrazuje právo na úpravy a změny v návodu.

## HU/ KÉRJÜK, A MUNKA MEGKEZDÉSE ELŐTT FIGYELMESEN OLVASSA EL AZ UTASÍTÁSOKAT!

### Biztonsági előírások

- ✓ A készülék egyéni, kerti használatra készült.
- ✓ A grillt tilos zárt térben használni!
- ✓ A grillt sík, egyenletes, szilárd, nem gyúlékony és megfelelő teherbírású felületre helyezze, szélvédett helyre.
- ✓ A grillt mindig biztonságos távolságban helyezze el gyúlékony tárgyaktól, például ágaktól, fa kerítésektől vagy padlóktól, tüzelőanyagoktól, gyújtósoktól és egyébektől.
- ✓ Ne helyezze a készüléket túlnyúló tetőrészek alá, illetve nyitott ajtók vagy ablakok közelébe.
- ✓ Grillezéshez kizárólag adalékanyagoktól és gyújtássegítőktől mentes faszenet vagy faszénbrikettet használjon.
- ✓ Szigorúan tilos szemet használni!
- ✓ **FIGYELEM!** A tűz meggyújtásához vagy újragyújtásához tilos alkoholt vagy benzint használni!
- ✓ Az első használat előtt a grillt elő kell melegíteni, és a tüzelőanyagot legalább 30 percig izzó parázs állapotban kell tartani, mielőtt az ételt a sütőrácsra helyezi.
- ✓ Az étel elkészítését csak akkor kezdje meg, ha a tüzelőanyagot hamuréteg borítja!
- ✓ A grillezendő ételeket egyenletesen ossza el a teljes sütőrácsra.
- ✓ A grillt tilos mozgatni, amíg ég – égési sérülés vagy tűzveszély áll fenn!
- ✓ A működő grillt soha ne hagyja felügyelet nélkül! A gyermekeket és az állatokat biztonságos távolságban kell tartani! A grillt kizárólag józan állapotban lévő személyek használhatják.
- ✓ Fordítson különös figyelmet a grill forró vagy éles részeire.
- ✓ Ne érintse meg a grillt puszta kézzel. Használat közben mindig viseljen védőkesztyűt és védőszemüveget. Soha ne hajoljon az égéstér fölé, és óvja ruházatát és haját a lángokkal való érintkezéstől.
- ✓ Ne engedje, hogy az égéstérben túlzott mennyiségű ételmaradék, zsír vagy olaj halmozódjon fel, mert ezek grillezés közben meggyulladhatnak.
- ✓ Égő grill esetén a tüzelőanyag utántöltésekor fokozott óvatossággal járjon el!
- ✓ A grill eloltására ne használjon vizet! Homok használata javasolt.
- ✓ A hamu eltávolítása vagy a munka befejezése előtt mindig győződjön meg arról, hogy a grill teljesen kihűlt – a forró állapotban történő hamueltávolítás vagy mozgatás égési sérülést vagy tüzet okozhat!
- ✓ A grill mozgatásakor mindig győződjön meg arról, hogy a sütőrács megfelelően rögzítve legyen. A grillt kizárólag teljesen kihűlt állapotban, nagyon lassan, sík és egyenletes felületen szabad mozgatni.
- ✓ A grill begyújtásának kezdeti szakaszában ne zárja le a fedelet.
- ✓ Égő zsír oltására ne használjon vizet!
- ✓ Ne engedje, hogy a faszén közvetlenül a grill belső falaihoz érjen, mert ez csökkenti a termék élettartamát. A tüzelőanyagot kizárólag középre, a faszénrácsra helyezze.
- ✓ Ne használja a terméket folyamatosan túl hosszú ideig. Egy alkalommal legfeljebb 2 óra használat javasolt, mivel a hosszabb használat károsíthatja a terméket.
- ✓ Ne égessen tüzelőanyagot közvetlenül a készülék testén vagy annak belsejében, mert a hirtelen hőmérséklet-emelkedés károsíthatja a terméket.
- ✓ Ne terhelje túl a készüléket. Maximális faszénmennyiség: 1200 g. Maximális famennyiség: 1600 g. Ne adjon hozzá tüzelőanyagot, amíg a tűz nem égett le.
- ✓ Az eloltott hamut és az el nem égett faszenet gyúlékony tárgyaktól és szerkezetektől távol tárolja.
- ✓ A grill összeszerelése előtt kérjük, figyelmesen olvassa el ezt a használati útmutatót a helyes összeszerelés biztosítása érdekében.
- ✓ A grill használatakor ajánlott megfelelő tűzoltó eszközt készenlétben tartani.
- ✓ Minden használat után a terméket meg kell tisztítani a hosszabb élettartam biztosítása érdekében. Ne használjon sütőtisztítót vagy súrolószert, mert ezek károsíthatják a terméket.
- ✓ A terméket száraz helyen tárolja az élettartam maximalizálása érdekében. A felületi rozsdacsökkentése érdekében törölje át a terméket olajos ronggyal.
- ✓ **FIGYELEM!** A grillt gyermekek nem használhatják! Az importőr/gyártó fenntartja a jogot az útmutató módosítására és változtatására.

HR/

## **MOLIMO DA PRIJE POČETKA RADA PROČITATE OVE UPUTE!**

### **Sigurnosna pravila**

- ✓ Ovaj proizvod je namijenjen za kućnu uporabu u vrtu.
- ✓ Roštilj se nikada ne smije koristiti u zatvorenom prostoru!
- ✓ Roštilj postavite na ravnu, vodoravnu, tvrdnu, nezapaljivu i stabilnu površinu s dovoljnom nosivošću, na mjesto zaštićeno od jakih vjetrova.
- ✓ Roštilj uvijek postavite na sigurnu udaljenost od zapaljivih predmeta poput grana, drvenih ograda ili podova, drva, ugljena, sredstava za potpalu itd.
- ✓ Ne postavljajte uređaj ispod napuštenih streha ili blizu otvorenih vrata ili prozora.
- ✓ Kao materijal za loženje za roštilj koristite samo drveni ugljen ili brikete drvnog ugljena bez aditiva ili ubrzivača gorenja.
- ✓ Nikada ne koristite obični ugljen!
- ✓ **UPOZORENJE!** Ne koristite alkohol ili benzin za paljenje ili ponovno rasplamsavanje vatre nakon što se ugasi!
- ✓ Prije prve upotrebe, roštilj treba prethodno zagrijati, a drva ili ugljen trebaju biti u fazi žara najmanje 30 minuta prije stavljanja hrane na rešetku.
- ✓ Ne pripremajte hranu dok žar ugljena ili drva kojima ložite nije prekriven slojem pepela!
- ✓ Hrana na roštilju treba biti ravnomjerno raspoređena po cijeloj rešetki.
- ✓ Nikada ne pomičite roštilj dok je u njemu aktivan proces gorenja jer postoji opasnost od opekline ili požara!
- ✓ Nikada ne ostavljajte upaljeni roštilj bez nadzora! Djeca i životinje moraju se držati na sigurnoj udaljenosti od roštilja! S roštiljem smiju raditi samo trijezne osobe!
- ✓ Obratite posebnu pozornost na vruće ili oštre dijelove roštilja.
- ✓ Ne dodirujte roštilj golim rukama. Uvijek koristite zaštitne rukavice i zaštitne naočale tijekom rada. Nikada ne nagnite lice nad ložište i zaštitite odjeću i kosu od kontakta s plamenom.
- ✓ Ne dopustite prekomjerno nakupljanje ostataka hrane, masti ili ulja u komori jer se oni mogu zapaliti tijekom roštiljanja.
- ✓ Budite posebno oprezni prilikom dodavanja ugljena ili drva na roštilj u kojem je vatra već zapaljena!
- ✓ Ne koristite vodu za gašenje roštilja! Preporučuje se pijesak.
- ✓ Uvijek provjerite je li se roštilj u potpunosti ohladio prije uklanjanja pepela ili završetka rada – uklanjanje pepela ili pomicanje roštilja dok je vruć može uzrokovati opekline ili požar!
- ✓ Prilikom pomicanja roštilja uvijek provjerite je li rešetka za pečenje dobro pričvršćena. Roštilj se smije pomicati samo vrlo polako, kada je potpuno hladan, i to samo po ravnoj, vodoravnoj površini.
- ✓ Ne zatvarajte poklopac tijekom početne faze paljenja roštilja.
- ✓ Ne koristite vodu za gašenje zapaljenih masnoća!
- ✓ Ne dopustite da se ugljen nakuplja neposredno uz unutarnje stijenke roštilja jer će to skratiti vijek trajanja proizvoda. Drva ili ugljen kojima ložite treba staviti samo na sredinu rešetke za ugljen.
- ✓ Nemojte predugo neprekidno upotrebljavati proizvod. Preporučuje se da se proizvod upotrebljava najviše 2 sata odjednom jer se u slučaju dulje upotrebe može oštetiti.
- ✓ Nemojte paliti drva ili ugljen izravno na kućištu ni unutar njega jer brzi porast temperature može oštetiti proizvod.
- ✓ Nemojte preopterećivati uređaj. Najveća količina ugljena: 1200 g. Najveća količina drveta: 1600 g. Nemojte dodavati nova drva i ugljen dok se vatra ne ugasi.
- ✓ Ugašeni pepeo i neizgorjeli ugljen pohranite dalje od zapaljivih predmeta i konstrukcija.
- ✓ Prije sastavljanja roštilja pažljivo pročitajte ovaj priručnik kako biste osigurali pravilno sastavljanje.
- ✓ Prilikom upotrebe roštilja preporučuje se da na raspolaganju imate odgovarajuću opremu za gašenje požara.
- ✓ Nakon svake upotrebe, proizvod se mora očistiti kako bi se osigurao duži vijek trajanja. Nemojte upotrebljavati sredstva za čišćenje pećnice ni abrazivna sredstva za čišćenje jer mogu oštetiti proizvod.
- ✓ Čuvajte proizvod na suhom mjestu kako biste mu produžili vijek trajanja. Kako biste smanjili površinsku hrđu, prebrišite proizvod masnom krpom.
- ✓ **UPOZORENJE!** Roštilj ne smiju koristiti djeca! Uvoznik/proizvođač zadržava pravo na izmjene i dopune uputa.

RO/

## VĂ RUGĂM SĂ CITIȚI INSTRUCȚIUNILE ÎNAINTE DE A ÎNCEPE LUCRUL!

### Reguli de siguranță

- ✓ Dispozitivul este destinat utilizării individuale în grădină.
- ✓ Grătarul nu trebuie folosit niciodată în interior!
- ✓ Așezați grătarul pe o suprafață plană, nivelată, dură, neinflamabilă și stabilă, cu o capacitate de încărcare suficientă, într-un loc ferit de vânturi puternice.
- ✓ Amplasați întotdeauna grătarul la o distanță sigură de obiecte inflamabile, cum ar fi crengi, garduri sau podele din lemn, combustibil, aprinzătoare, etc.
- ✓ Nu așezați unitatea sub streșini în relief sau în apropierea ușilor sau ferestrelor deschise.
- ✓ Ca și combustibil pentru grătar, folosiți doar cărbune sau brichete de cărbune fără aditivi sau acceleratori de incendiu.
- ✓ Nu folosiți niciodată cărbune!
- ✓ **ATENȚIE!** Nu folosiți alcool sau benzină pentru a aprinde sau reaprinde focul după ce acesta s-a stins!
- ✓ Înainte de prima utilizare, grătarul trebuie preîncălzit, iar combustibilul trebuie păstrat sub formă de jar incandescent timp de cel puțin 30 de minute înainte de a așeza alimentele pe grătarul de gătit.
- ✓ Nu preparați mâncarea până când combustibilul nu este acoperit cu un strat de cenușă!
- ✓ Mâncarea la grătar trebuie distribuită uniform pe întregul grătar de gătit.
- ✓ Nu mutați niciodată grătarul în timp ce este aprins - pericol de arsuri sau incendiu!
- ✓ Nu lăsați niciodată grătarul aprins nesupravegheat! Copiii și animalele trebuie ținute la o distanță sigură de grătar! Grătarul poate fi utilizat doar de persoane treze!
- ✓ Acordați o atenție deosebită părților fierbinți sau ascuțite ale grătarului.
- ✓ Nu atingeți grătarul cu mâinile goale. Purtați întotdeauna mănuși de protecție și ochelari de protecție în timpul utilizării. Nu vă aplecați niciodată fața peste focar și protejați-vă hainele și părul de contactul cu flăcările.
- ✓ Nu permiteți acumularea excesivă de reziduuri alimentare, grăsimi sau ulei în cameră, deoarece acestea se pot aprinde în timpul gătirii la grătar.
- ✓ Fiți deosebit de atenți când adăugați combustibil pe un grătar aprins!
- ✓ Nu folosiți apă pentru a stinge focul pe grătar! Se recomandă nisipul.
- ✓ Asigurați-vă întotdeauna că grătarul este complet rece înainte de a îndepărta cenușa sau de a termina lucrul – îndepărtarea cenușii sau mutarea grătarului cât timp este fierbinte poate provoca arsuri sau incendii!
- ✓ Când mutați grătarul, asigurați-vă întotdeauna că grătarul de gătit este fixat. Grătarul poate fi mișcat doar foarte încet, atunci când este complet rece și numai pe o suprafață plană și dreaptă.
- ✓ Nu închideți capacul în timpul etapei inițiale de aprindere a grătarului.
- ✓ Nu folosiți apă pentru a stinge grăsimile care ard!
- ✓ Nu permiteți acumularea de cărbune direct pe pereții interiori ai grătarului, deoarece acest lucru va reduce durata de viață a produsului. Combustibilul trebuie plasat doar central pe grătarul de cărbune.
- ✓ Nu utilizați produsul în mod continuu pentru o perioadă prea lungă de timp. Se recomandă o utilizare maximă de 2 ore de fiecare dată, deoarece utilizarea mai lungă poate deteriora produsul.
- ✓ Nu ardeți combustibil direct pe corp sau în interiorul acestuia, deoarece o creștere rapidă a temperaturii poate deteriora produsul.
- ✓ Nu supraîncărcați unitatea. Capacitate maximă de cărbune: 1200 g. Capacitate maximă lemne: 1600 g. Nu adăugați combustibil până când focul nu s-a stins.
- ✓ Depozitați cenușa stinsă și cărbunile neaprinse departe de obiecte și structuri inflamabile.
- ✓ Înainte de asamblarea grătarului, vă rugăm să citiți cu atenție acest manual pentru a asigura montarea corectă.
- ✓ Când folosiți grătarul, se recomandă să aveți la îndemână echipamente adecvate de stingere a incendiilor.
- ✓ După fiecare utilizare, produsul trebuie curățat pentru a asigura o durată de viață mai lungă. Nu folosiți produse de curățare pentru cuptor sau produse de curățare abrazive, deoarece acestea pot deteriora produsul.
- ✓ Depozitați produsul într-un loc uscat pentru a-i maximiza durata de viață. Pentru a ajuta la reducerea ruginii de suprafață, ștergeți produsul cu o cârpă uleioasă.
- ✓ **ATENȚIE!** Grătarul nu trebuie folosit de copii! Importatorul/producătorul își rezervă dreptul de a face modificări și schimbări la instrucțiuni.

SI/

## PREBERITE NAVODILA PRED ZAČETKOM UPORABE!

### Varnostna pravila

- ✓ Naprava je namenjena individualni uporabi na vrtu.
- ✓ Žara nikoli ne uporabljajte v zaprtih prostorih!
- ✓ Žar postavite na ravno, stabilno, trdo, negorljivo in nosilno površino, zaščiteno pred močnim vetrom.
- ✓ Žar vedno postavite na varno razdaljo od vnetljivih predmetov (veje, lesene ograje ali podi, goriva, vžigalna sredstva ipd.).
- ✓ Naprave ne postavljajte pod napušče, niti v bližino odprtih vrat ali oken.
- ✓ Kot gorivo uporabljajte le oglje ali brikete brez dodatkov ali pospeševalcev gorenja.
- ✓ NE uporabljajte kamnitega premoga!
- ✓ **OPOZORILO!** Ne uporabljajte alkohola ali bencina za prižig ali ponovno prižiganje ognja!
- ✓ Pred prvo uporabo žar predgrejte in pustite, da gorivo gori v obliki žerjavice (žarečega oglja) vsaj 30 minut, preden položite hrano na rešetko.
- ✓ Hrane ne pripravljajte, dokler gorivo ni prekrito s plastjo pepela.
- ✓ Živila enakomerno razporedite po celotni rešetki.
- ✓ Žara nikoli ne premikajte, ko gori – nevarnost opeklin ali požara!
- ✓ Prižganega žara nikoli ne puščajte brez nadzora. Otroci in živali morajo biti na varni razdalji. Žar lahko uporabljajo samo trezne odrasle osebe.
- ✓ Bodite pozorni na vroče in ostre dele žara.
- ✓ Žara se ne dotikajte z golimi rokami – uporabljajte zaščitne rokavice in očala.
- ✓ Ne sklanjajte obraza nad kurišče in zaščitite oblačila ter lase pred plameni.
- ✓ Ne dovolite kopičenja ostankov hrane, maščobe ali olja, saj se lahko vnamejo.
- ✓ Pri dodajanju goriva bodite posebej previdni.
- ✓ Za gašenje ne uporabljajte vode – priporočljiv je pesek.
- ✓ Pred odstranjevanjem pepela se prepričajte, da je žar popolnoma ohlajen.
- ✓ Pri premikanju mora biti rešetka zavarovana, žar pa popolnoma hladen in na ravni podlagi.
- ✓ Med začetnim prižiganjem ne zapirajte pokrova.
- ✓ Ne gasite goreče maščobe z vodo!
- ✓ Oglje ne sme biti naloženo ob notranjih stenah žara – postavljeno mora biti na sredino rešetke za oglje.
- ✓ Izdelka ne uporabljajte neprekinjeno dlje kot 2 uri.
- ✓ Goriva ne sežigajte neposredno v ohišju, saj lahko previsoka temperatura poškoduje izdelek.
- ✓ Ne preobremenjujte naprave. Največja količina: 1200 g oglja ali 1600 g lesa.
- ✓ Pepel in ostanke shranjujte stran od vnetljivih predmetov.
- ✓ Pred sestavljanjem natančno preberite navodila.
- ✓ Priporočljiva je uporaba ustrezne opreme za gašenje požara.
- ✓ Po vsaki uporabi izdelek očistite. Ne uporabljajte agresivnih ali abrazivnih čistil.
- ✓ Shranjujte na suhem mestu. Za zmanjšanje rje občasno obrišite z rahlo naoljeno krpo.
- ✓ **OPOZORILO!** Žara ne smejo uporabljati otroci! Uvoznik/proizvajalec si pridržuje pravico do sprememb navodil..