















PENELOPE









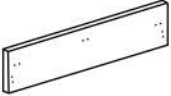

180x200







200x200



A	M8*40		34
B	M8*65		6
C	M6		8
D			4
E	M8		46
F			14
G	M6*10		8
H			1

I			1
J			8
K			2
L			1
M			2
N			8
O	M8*20		22

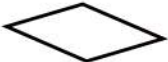
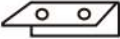
1		1
2		1
3		1
4		1
5		2
6		1
7		1
8		51
9		34
10		34
11		2

12		2
13		2
14		2
15		4
16		2
17		1
18		1
19		1
20		1

SK/ Venujte pozornosť týmto trom otvorom na pravom a ľavom kovovom ráme (11).
Mali by byť otočené na rovnakú stranu.

CZ/ Dávejte pozor na tyto tři otvory na pravém a levém kovovém rámu (11).

Měly by směřovat na stejnou stranu.

HR/ Obratite pozornost na ove tri rupe na desnom i lijevom metalnom okviru (11).

Trebaju biti okrenute na istu stranu.

HU/ Figyeljen erre a három lyukra a jobb és bal oldali fémkereten (11).

Ezeknek ugyanabba az irányba kell nézniük.

RO/ Acordați atenție acestor trei găuri de pe cadrul metalic din dreapta și din stânga (11).

Ar trebui să fie orientate spre aceeași parte.

SI/ Bodite pozorni na te tri luknje na desnem in levem kovinskem okvirju (11).

Usmerjene morajo biti na isto stran.

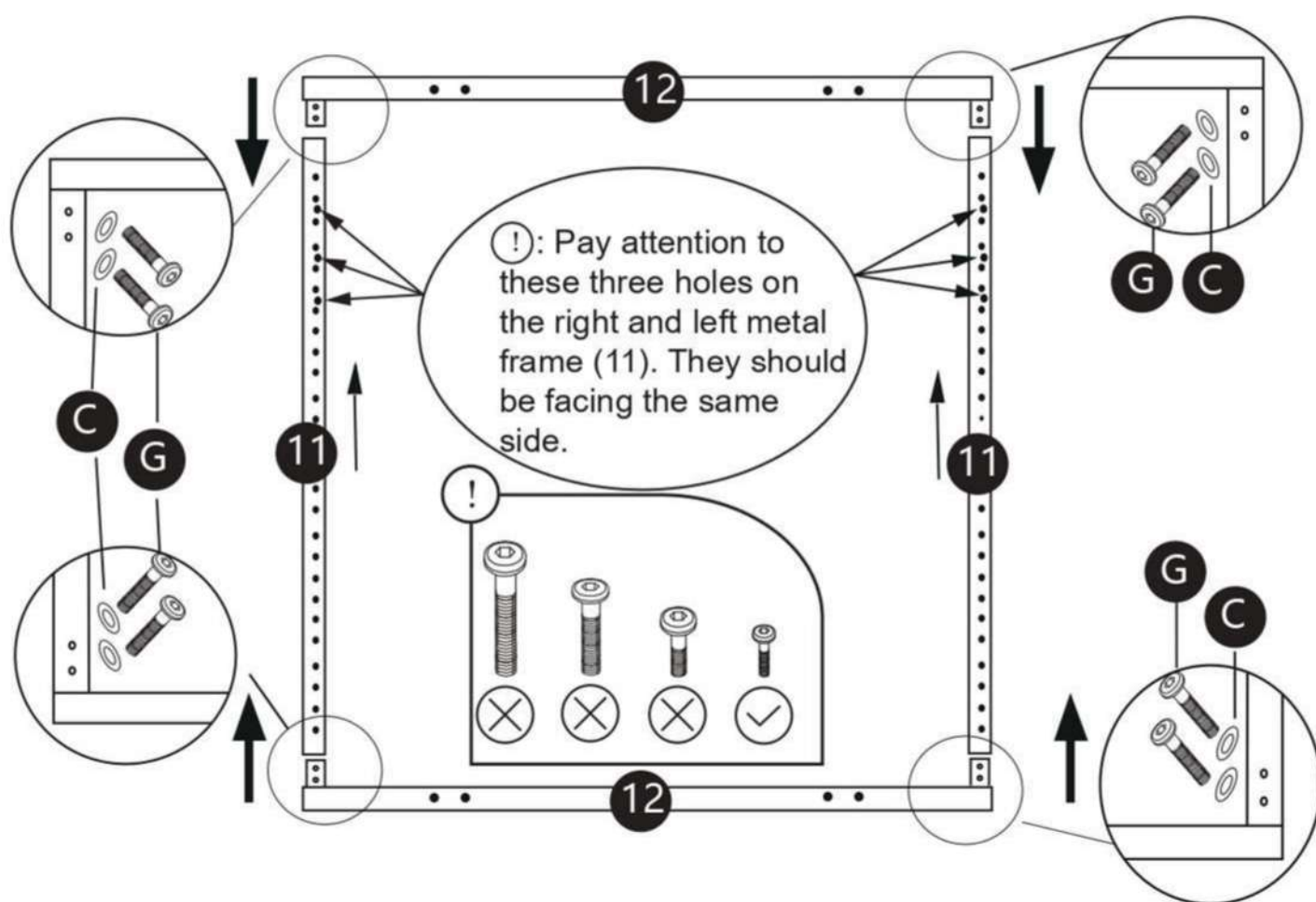

Step 1 : Attach parts 11 and 12 using hardware C and G.

SK/ Krok 1: Pripojte diely 11 a 12 pomocou kovania C a G.

CZ/ Krok 1: Připevněte díly 11 a 12 pomocí spojovacího materiálu C a G.

HR/ Korak 1: Spojite dijelove 11 i 12 koristeći opremu C i G.

HU/ 1. lépés: Rögzítse a 11-es és 12-es alkatrészeket a C és G rögzítőelemek segítségével.

RO/ Pasul 1 : Atașați componentele 11 și 12 folosind feronerie C și G.

SI/ Korak 1: Pritrdite dela 11 in 12 s strojno opremo C in G.

2

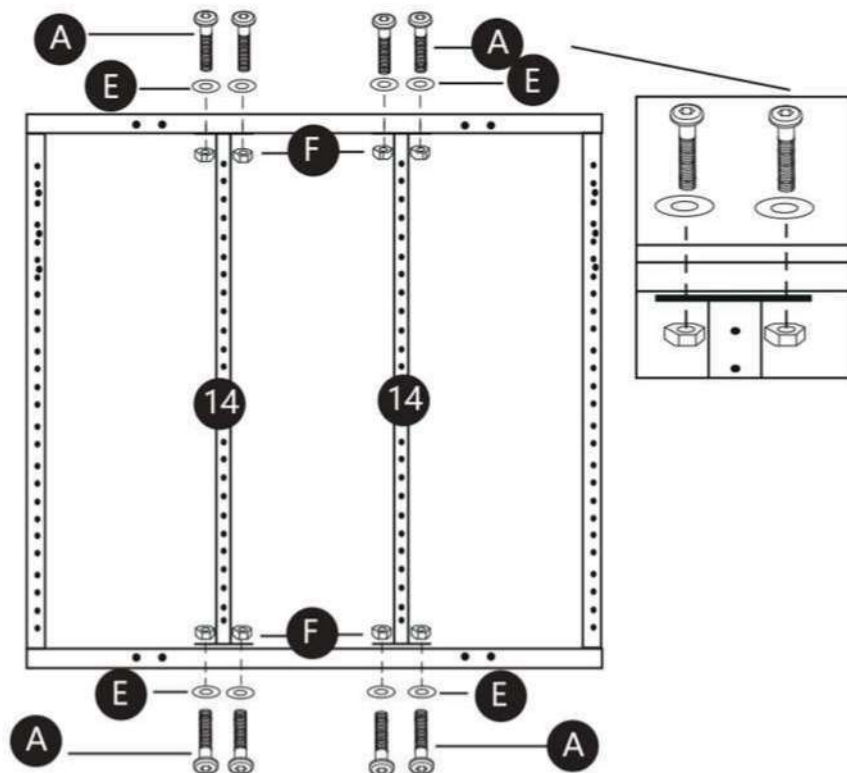
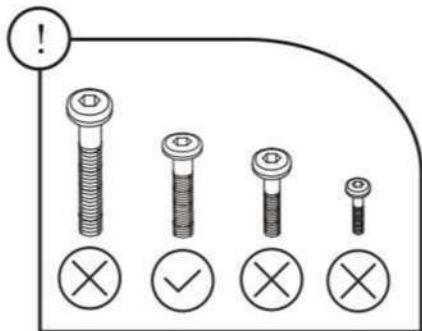

5

Step 2 : Attach part 14 to both sides of part 12, using hardware A, E and F.

SK/ Krok 2 : Pripevnite diel 14 na obe strany dielu 12 pomocou kovania A, E a F.

CZ/ Krok 2: Připevněte část 14 na obě strany části 12 pomocí hardwaru A, E a F.

HR/ Korak 2: Pričvrstite dio 14 na obje strane dijela 12, koristeći okove A, E i F.

HU/ 2. lépés: Rögzítse a 14-es alkatrészt a 12-es alkatrész mindkét oldalára az A, E és F jelű elemek segítségével.

RO/ Pasul 2: Ataşați partea 14 pe ambele părți ale părții 12, folosind hardware-ul A, E și F.

SI/ Korak 2: Del 14 pritrdite na obe strani dela 12 z uporabo strojne opreme A, E in F.

3

Step 3: Attach the support legs (15) to the holes in part 14 as shown in the photo, using hardware o.

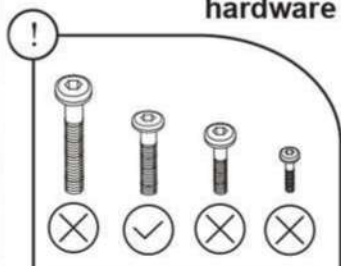

SK/ Krok 3: Pripevnite podperné nohy (15) k otvorom v diele 14, ako je znázornené na fotografii, pomocou kovania O.

CZ/ Krok 3: Připevněte podpůrné nohy (15) do otvorů v části 14, jak je znázorněno na fotografii, pomocí hardwaru O.

HR/ Korak 3: Pričvrstite potporne noge (15) u rupe na dijelu 14 kako je prikazano na fotografiji, koristeći okove O.

HU/ 3. lépés: Rögzítse a tartólábakat (15) a 14-es alkatrészen található furatokhoz a fényképen látható módon, szintén az O. elemek felhasználásával.

RO/ Pasul 3: Ataşați picioarele de sprijin(15) la găurile din partea 14 așa cum se arată în fotografie, folosind hardware-ul O.

SI/ Korak 3: Podporne noge (15) pritrdite na luknje v delu 14, kot je prikazano na fotografiji, z uporabo strojne opreme O.

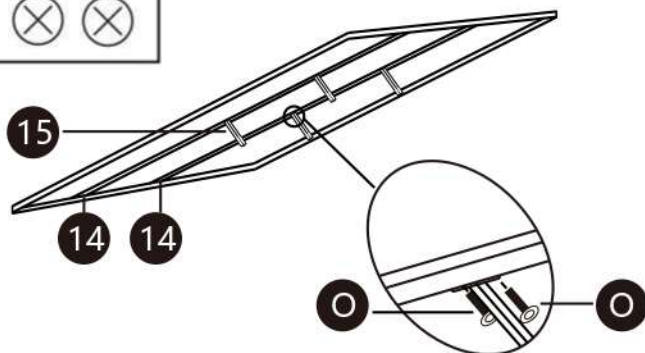

Once the frame has been assembled keep it aside.

We will be using it again in Step 12.

SK/ Po zostavení rámu ho odložte. Použijeme ho znova v kroku 12.

CZ/ Jakmile bude rám sestaven, dejte ho stranou. Budeme ho znovu používat v kroku 12.

HR/ Nakon što je okvir sastavljen, stavite ga sa strane. Koristit ćemo ga ponovno u Koraku 12.

HU/ Miután az összeállítás elkészült, tegye félre a vázat, mert a 12. lépésnél újra szükség lesz rá.

RO/ Odată ce cadrul a fost asamblat, păstrați-l deoparte. Îl vom folosi din nou la Pasul 12.

SI/ Ko je okvir sestavljen, ga pustite ob strani. Ponovno ga bomo uporabili v koraku 12.

4

6

Turn it upside down for more ease.

SK/ Otočte ho hore nohami, aby sa vám ľahšie pracovalo.
 CZ/ Pro usnadnění práce otočte rám vzhůru nohama.
 HR/ Okrenite ga naopako radi lakšeg rukovanja.
 HU/ Fordítsa fejjel lefelé a könnyebb kezelés érdekében.
 RO/ Întoarceți-l cu susul în jos pentru mai multă ușurință.
 SI/ Za lažjo uporabo ga obrnite na glavo.

Step 4: Attach parts 19 and 20 to the headboard using hardware parts H, A and E.

SK/ Krok 4: Pripevnite diely 19 a 20 k čelu postele pomocou dielov H, A a E.
 CZ/ Krok 4: Připevněte části 19 a 20 k čelu postele pomocí hardwarových částí H, A a E.

HR/ Korak 4: Pričvrstite dijelove 19 i 20 na uzglavlje koristeći dijelove okova H, A i E.

HU/ 4. lépés: Rögzítse a 19-es és 20-as alkatrészeket a fejtámlához a H, A és E jelű elemek segítségével.

RO/ Pasul 4: Atașați piesele 19 și 20 la tăblie frontală folosind piesele hardware H, A și E.

SI/ Korak 4: Dela 19 in 20 pritrdite na vzglavje z uporabo delov strojne opreme H, A in E.

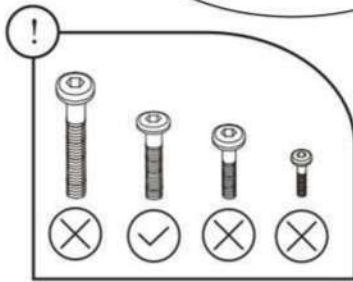

5

The nut should only be tightened by hand and will not go all the way in. No tools needed.

SK/ Matica by sa mala utahovať iba ručne a nepôjde úplne dovnútra. Nie sú potrebné žiadne nástroje.
 CZ/ Matice by měla být utažena pouze ručně a neměla by jít úplně dovnitř. Není potřeba žádné nářadí.
 HR/ Matica se treba zategnuti samo rukom i neće ući do kraja. Alat nije potreban.
 HU/ Az anyát elegendő kézzel meghúzni, szerszám használatra nem szükséges, és nem kell teljesen behúzni.
 RO/ Piulița trebuie strânsă numai cu mâna și nu va merge până la capăt. Nu sunt necesare instrumente.
 SI/ Matico je treba zategniti samo ročno in je ne smete zataktniti do konca. Orodje ni potrebno.

Step 5: Unscrew the nut on the left and right hydraulics (3 and 4) and attach the gas lifts (5). Screw the nut back on. We will now refer to this as the "gas lift mechanism".

SK/ Krok 5: Odskrutkujte maticu na ľavej a pravej hydraulike (3 a 4) a pripojte plynové zdviháky (5). Naskrutkujte maticu späť. Teraz ho budeme označovať ako „plynový zdvíhací mechanizmus“.

CZ/ Krok 5: Otočte matici na levé a pravé hydraulice (3 a 4) a připevněte plynové vzpěry (5). Znovu přitáhněte matici. Tento mechanismus nyní budeme označovat jako "plynový vzpěrný mechanismus".

HR/ Korak 5: Odvrnite maticu na lijevoj i desnoj hidraulici (3 i 4) i pričvrstite plinske podizače (5). Ponovno zavrните maticu. Ovo ćemo sada nazivati "mehanizam plinskog podizača".

HU/ 5. lépés: Csavarja le az anyát a bal és jobb oldali hidraulikáról (3 és 4), és rögzítse a gázrugókat (5). Ezután csavarja vissza az anyát. Ettől a ponttól kezdve ezt az elemet „gázrugós mechanizmus”-ként fogjuk említeni.

RO/ Pasul 5: Deșurubați piulița de pe hidraulica stângă și dreaptă (3 și 4) și atașați ridicătoarele pe gaz (5). Înșurubați piulița înapoi. Ne vom referi acum la acest lucru drept „mecanismul de ridicare cu gaz”.

SI/ Korak 5: Odvijte matico na levi in desni hidravliki (3 in 4) ter pritrdite plinska dvigala (5). Matico privijte nazaj. To bomo zdaj imenovali „mehanizem plinskega dvigala”.

6

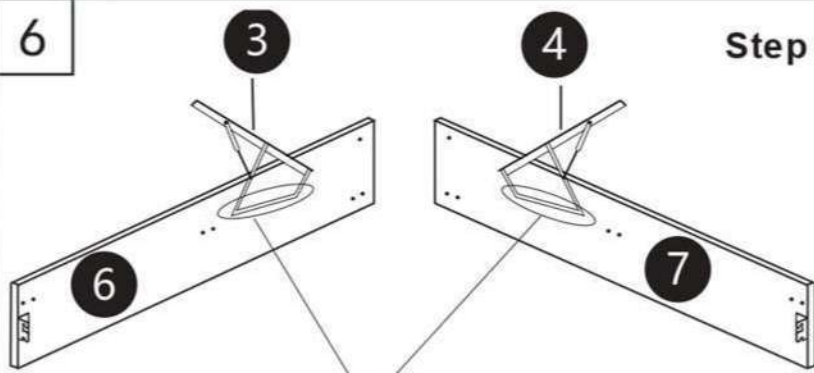

Step 6: Attach the gas lift mechanism (3 and 4) to the side rails 6 and 7 using hardware N, E and A.

7

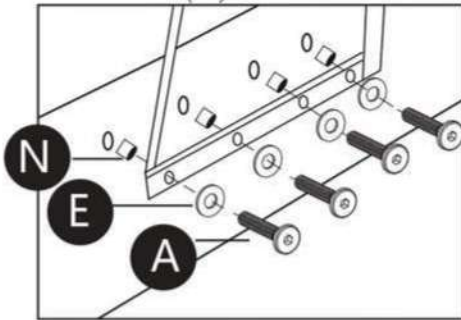

SK/ Krok 6: Pripevnite plynový zdvihací mechanizmus (3 a 4) k bočným lištám 6 a 7 pomocou kovania N, E a A.
 CZ/ Krok 6: Přepevněte plynový vzpěrný mechanizmus (3 a 4) k bočným lištám 6 a 7 pomocí hardwaru N, E a A.
 HR/ Korak 6: Pričvrstite mehanizam plinskog podizača (3 i 4) na bočne vodilice 6 i 7 koristeći okove N, E i A.
 HU/ 6. lépés: Rögzítse a gázrugós mechanizmust (3 és 4) az oldalsó sínekhez (6 és 7) az N, E és A jelű elemekkel.
 RO/ Pasul 6: Ataşați mecanismul de ridicare a gazului (3 și 4) la șinele laterale 6 și 7 folosind hardware-ul N, E și A.
 SI/ Korak 6: Pritrdite mehanizem plinskega dvigala (3 in 4) na stranski tirnici 6 in 7 z uporabo strojne opreme N, E in A.

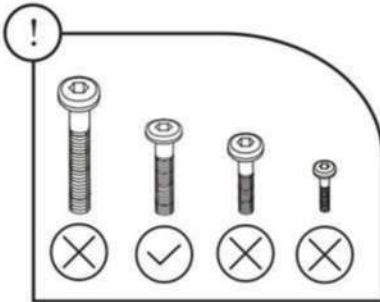

7

! stick the felts(J) on top of the bracket

SK/ nalepte plst' (J) na hornú časť držiaka
 CZ/ Přilepte filcové podložky (J) na horní stranu držáku.
 HR/ Zalijepite filc (J) na vrh nosača.
 HU/ ragassza fel a J jelű filcbetéteket a konzol tetejére.
 RO/ lipiți pâslele (J) deasupra suportului
 SI/ na vrh nosilca nalepite filc (J).

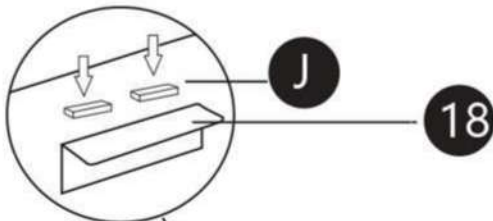

Step 7: Attach brackets (18) to footboard (2) using hardware O and E.

SK/ Krok 7: Pripevnite konzoly (18) k podnožke (2) pomocou kovania O a E.
 CZ/ Krok 7: Přepevněte držáky (18) k nožní desce (2) pomocí hardwaru O a E.
 HR/ Korak 7: Pričvrstite nosače (18) na podnožje (2) koristeći okove O i E.
 HU/ 7. lépés: Rögzítse a 18-as konzolokat a 2-es lábtámlához az O és E jelű rögzítőelemek segítségével.
 RO/ Pasul 7: Ataşați suporturile (18) la scară (2) folosind hardware-ul O și E.
 SI/ Korak 7: Pritrdite nosilce (18) na podnožje (2) s strojno opremo O in E.

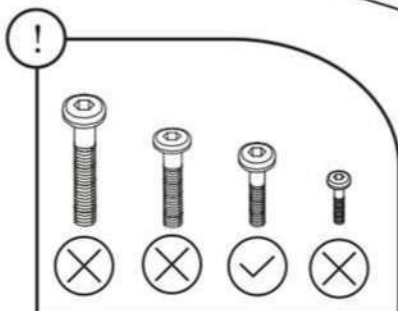
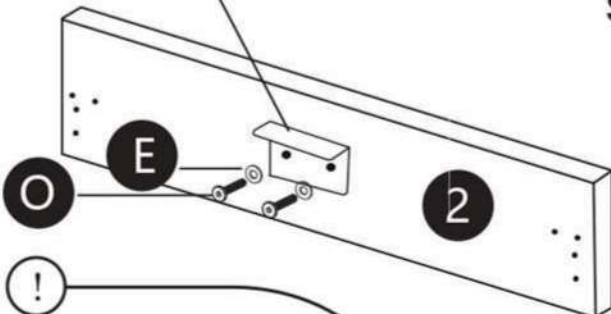

8

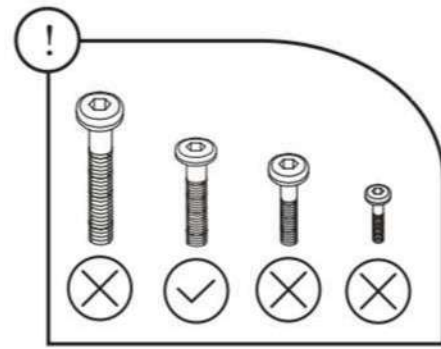
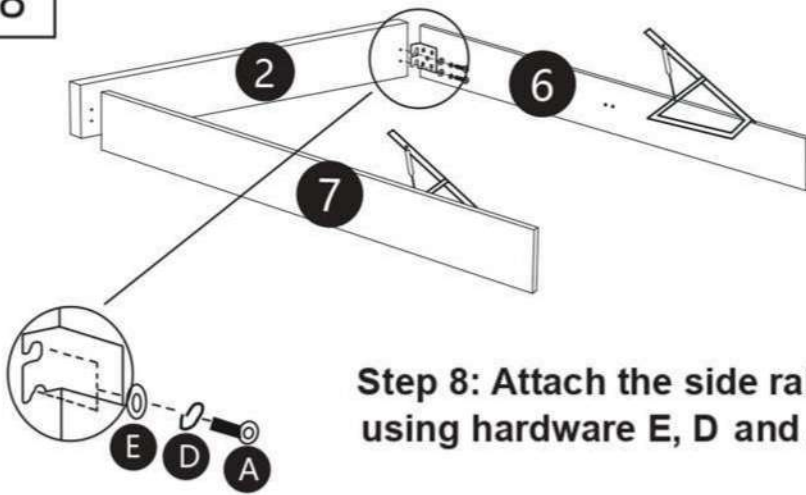

8

Step 8: Attach the side rails (6 and 7) to the footboard (2), using hardware E, D and A.

SK/ Krok 8: Pripevnite bočné lišty (6 a 7) k podnožke (2) pomocou kovania E, D a A.

CZ/ Krok 8: Připevněte boční lišty (6 a 7) k nožní desce (2) pomocí hardwaru E, D a A.

HR/ Korak 8: Pričvrstite bočne vodilice (6 i 7) na podnožje (2), koristeći okove E, D i A.

HU/ 8. lépés: Rögzítse az oldalsó paneleket (6 és 7) a 2-es lábtámlához, az E, D és A jelű rögzítőelemek használatával.

RO/ Pasul 8: Ataşați șinele laterale (6 și 7) la scară (2), folosind hardware-ul E, D și A.

SI/ Korak 8: pritrдите stranski tirnici (6 in 7) na podnožje (2) s pomočjo okovja E, D in A.

9

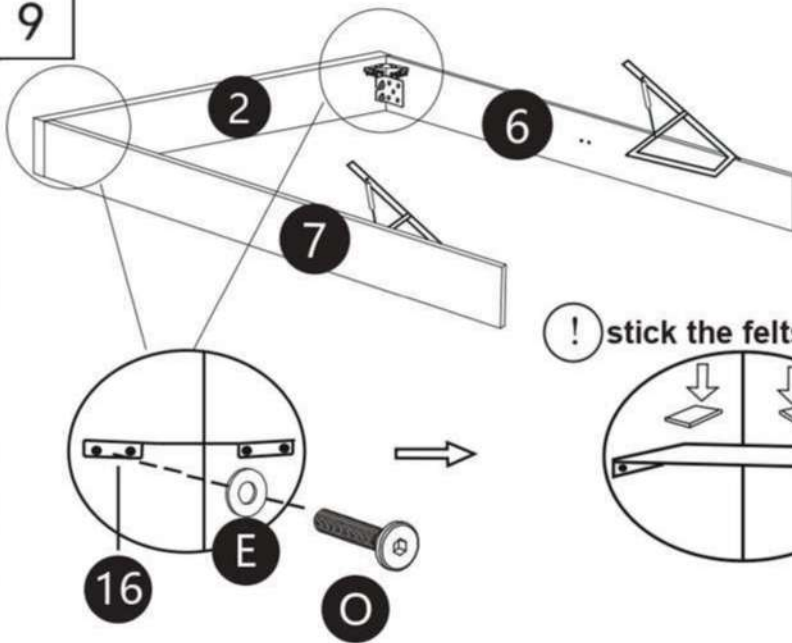

SK/ nalepte plst' (J) na hornú časť držiaka
CZ/ Přilepte filcové podložky (J) na horní stranu držáku.

HR/ Zalijepite filc (J) na vrh nosača.

HU/ ragassza fel a J jelű filcbetéteket a konzol tetejére.

RO/ lipiți pâslele (J) deasupra suportului

SI/ na vrh nosilca nalepite filc (J).

! stick the felts(J) on top of the bracket

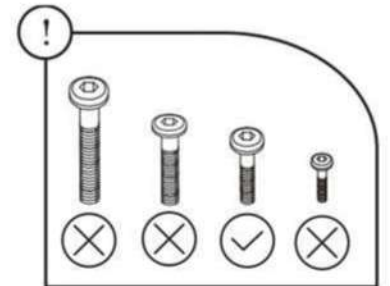

Step 9: Attach the corner bracket (16) to connect the side rails (6 and 7) to the footboard (2), using hardware E and O .

SK/ Krok 9: Pripevnite rohový konzolu (16) na spojenie bočných koľajníc (6 a 7) s doskou na nohy (2) pomocou kovania E a O .

CZ/ Krok 9: Připevněte rohový držák (16), který propojí boční lišty (6 a 7) s nožní deskou (2), pomocí hardwaru E a O .

HR/ Korak 9: Pričvrstite kutni nosač (16) kako biste povezali bočne vodilice (6 i 7) s podnožjem (2), koristeći okove E i O .

HU/ 9. lépés: Rögzítse a 16-os sarokkonzolt, hogy összekapcsolja az oldalsó paneleket (6 és 7) a 2-es lábtámlával, az E és O jelű rögzítőelemekkel.

RO/ Pasul 9: Ataşați suportul de colț (16) pentru a conecta șinele laterale (6 și 7) la placa de picior (2), folosind hardware-ul E și O .

SI/ Korak 9: Pritrdite vogalni nosilec (16) za povezavo stranskih tirnic (6 in 7) s podnožjem (2) s pomočjo okovja E in O .

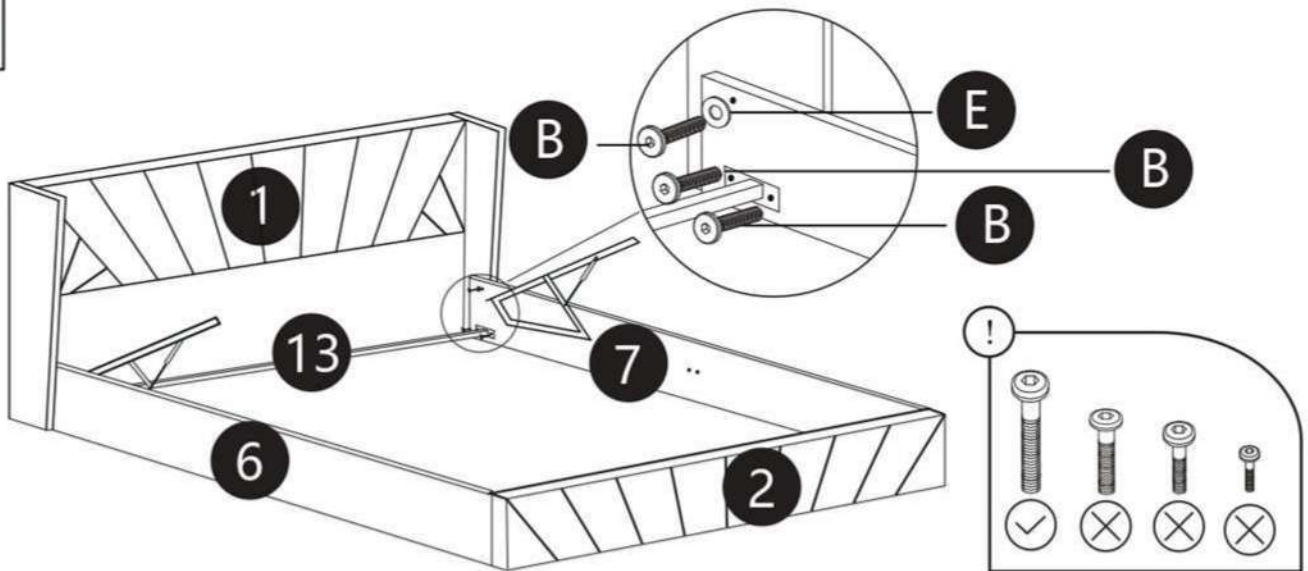

Step 10: Attach side rail connector (13) to the side rails (6 and 7) and headboard (1) using parts B and E.

SK/ Krok 10: Pomocou dielov B a E pripevnite konektor bočnej lišty (13) k bočným lištám (6 a 7) a k čelu (1).
 CZ/ Krok 10: Připevněte konektor boční lišty (13) k bočním lištám (6 a 7) a čelu postele (1) pomocí částí B a E.

HR/ Korak 10: Pričvrstite spojnicu bočne vodilice (13) na bočne vodilice (6 i 7) i uzglavlje (1) koristeći dijelove B i E.

HU/ 10. lépés: Rögzítse a 13-as oldalsó összekötőelemet az oldalsó panelekhez (6 és 7) és az 1-es fejtámlához,

a B és E jelű rögzítőelemek segítségével.

RO/ Pasul 10: Ataşați conectorul șinei laterale (13) la șinele laterale (6 și 7) și la tăblie (1) folosind piesele B și E.

SI/ Korak 10: Priključek stranskih tirnic (13) pritrдите na stranski tirnici (6 in 7) in vzglavje (1) s pomočjo delov B in E.

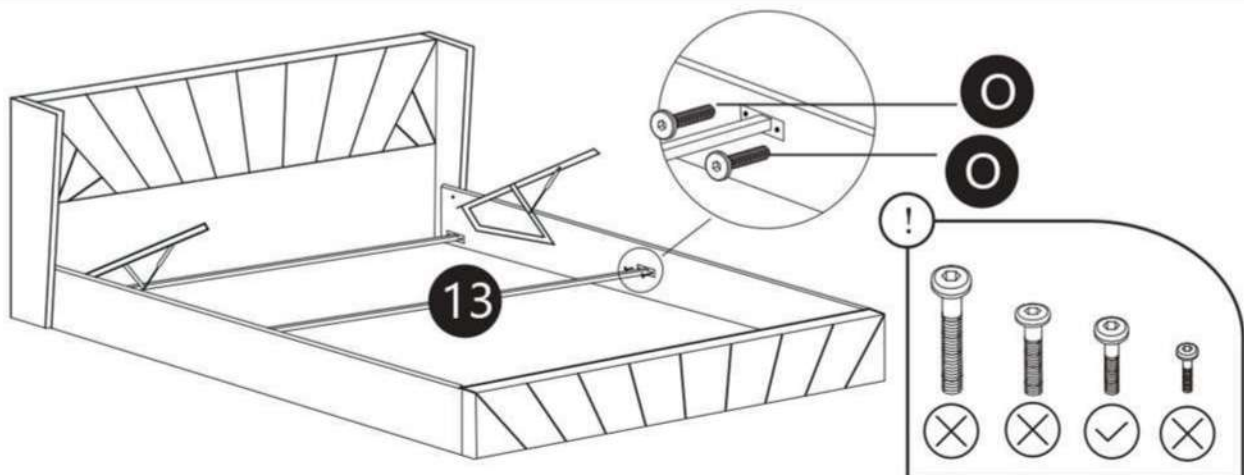

Step 11: Attach the second side rail connector (13) to the centre of both side rails (6 and 7) using hardware O.

SK/ Krok 11: Pripevnite druhý konektor bočnej koľajnice (13) k stredu oboch bočných koľajníc (6 a 7) pomocou kovania O.

CZ/ Krok 11: Připevněte druhý konektor boční lišty (13) do středu obou bočních lišt (6 a 7) pomocí hardware O.

HR/ 11. lépés: Rögzítse a második 13-as oldalsó összekötőelemet az oldalsó panelek (6 és 7) középehez az O jelű rögzítőelemek használatával.

HU/ 8. lépés: Rögzítse az oldalsó paneleket (6 és 7) a 2-es lábtámlához, az E, D és A jelű rögzítőelemek használatával.

RO/ Pasul 11: Ataşați al doilea conector de șină laterală (13) la centrul ambelor șine laterale (6 și 7) folosind hardware-ul O.

SI/ Korak 11: Drugi priključek stranske tirnice (13) pritrдите na sredino obeh stranskih tirnic (6 in 7) z uporabo strojne opreme O.

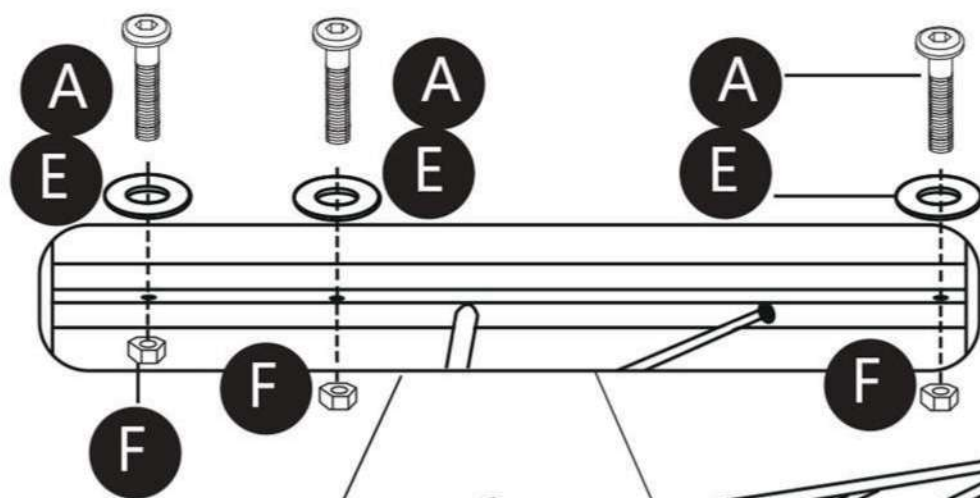

SK/ RÁM
 CZ/ RÁM
 HR/ OKVIR
 HU/ KERET
 RO/ CADRU
 SI/ OKVIR

FRAME

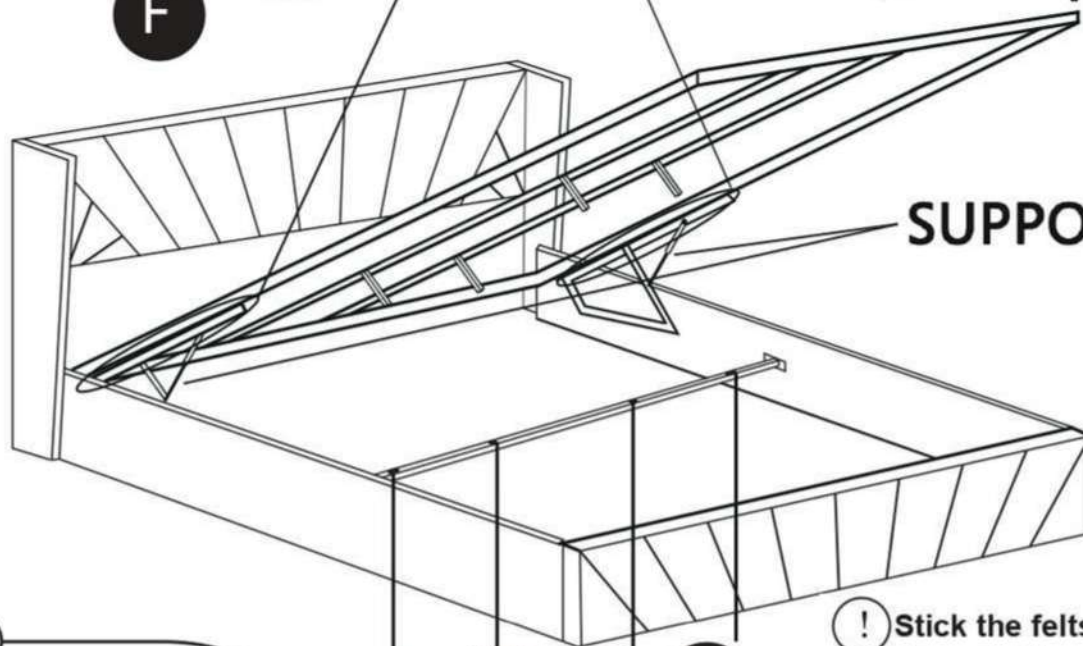

SUPPORT

SK/ PODPERA
 CZ/ PODPORA
 HR/ POTPORA
 HU/ TÁMASZTÉK
 RO/ SUPORT
 SI/ PODPORA

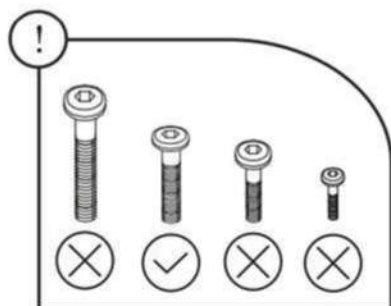

! Stick the felts (J and M) on top of the metal bar.

J M M J

SK/ Nalepte plsti (J a M) na kovovú tyč.
 CZ/ Přilepte filcové podložky (J a M) na horní stranu kovové tyče.
 HR/ Zalijepite filc (J i M) na vrh metalne šipke.
 HU/ Ragassza fel a (J és M) filcbetéteket a fémrúd tetejére.
 RO/ Lipiți pâslele (J și M) deasupra barei metalice.
 SI/ Na kovinsko palico nalepite filc (J in M).

Step 12: Attach the frame that you built in the previous steps to the gas lift mechanism at a 45° angle (meaning it should be slanted as shown in the picture) using hardware A, E and F.

SK/ Krok 12: Pripevnite rám, ktorý ste postavili v predchádzajúcich krokoch, k mechanizmu plynového zdviháka pod uhlom 45° (to znamená, že by mal byť naklonený tak, ako je znázornené na obrázku) pomocou hardvéru A, E a F.

CZ/ Krok 12: Připevněte rám, který jste sestavili v předchozích krocích, k plynovému vzpěrnému mechanismu pod úhlem 45° (to znamená, že by měl být nakloněný, jak je znázorněno na obrázku), pomocí hardwaru A, E a F.

HR/ Korak 12: Pričvrstite okvir koji ste izgradili u prethodnim koracima na mehanizam plinskog podizača pod kutom od 45° (što znači da treba biti nagnut kako je prikazano na slici) koristeći okove A, E i F.

HU/ 12. lépés: Rögzítse az előző lépések során összeállított keretet a gázrugós mechanizmushoz 45°-os szögben (ferdén, ahogyan a képen látható), az A, E és F jelű rögzítőelemek segítségével.

RO/ Pasul 12: Atașați cadrul pe care l-ați construit în pașii anteriori la mecanismul de ridicare cu gaz la un unghi de 45° (ceea ce înseamnă că ar trebui să fie înclinat așa cum se arată în imagine) folosind hardware-ul A, E și F.

SI/ Korak 12: Okvir, ki ste ga izdelali v prejšnjih korakih, pritrdite na plinski dvižni mehanizem pod kotom 45° (kar pomeni, da mora biti nagnjen, kot je prikazano na sliki) z uporabo strojne opreme A, E in F.

ONCE THE MATTRESS IS ON TOP, YOU CAN OPEN & CLOSE THE BED SAFELY

SK/ PO POLOŽENÍ MATRACA MŮŽETE POSTEL' BEZPEČNE OTVÁRAT A ZATVÁRAT

CZ/ JAKMILE JE MATRACE NAHOŘE, MŮŽETE POSTEL' BEZPEČNĚ OTEVÍRAT A ZAVÍRAT.

HR/ KADA JE MADRAC NA VRHU, MOŽETE SIGURNO OTVARATI I ZATVARATI KREKET

HU/ MIUTÁN A MATRAC A HELYÉRE KERÜLT, AZ ÁGY BIZTONSÁGOSAN NYITHATÓ ÉS ZÁRHATÓ.

RO/ ODATA CE SALTEAUA ESTE DEASUPRA, PUTEȚI DESCHIDE ȘI ÎNCHIDE PATUL ÎN SIGURANȚĂ

SI/ KO JE LEŽIŠČE NA VRHU, LAHKO POSTELJO VARNO

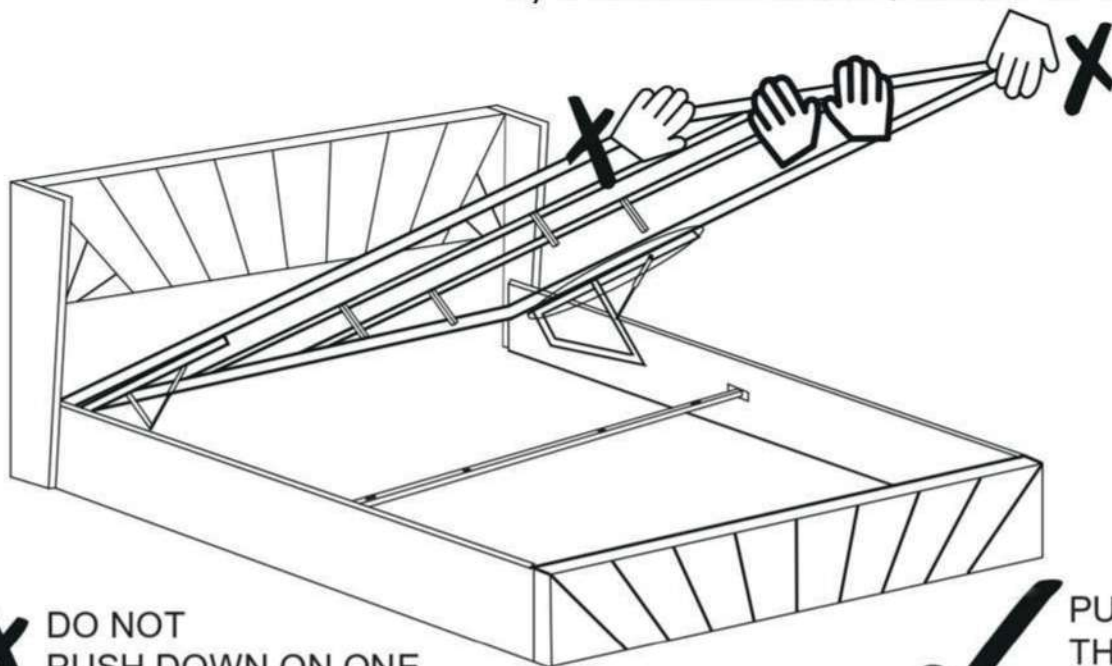

X DO NOT PUSH DOWN ON ONE OR EITHER SIDE

✓ PUSH DOWN FROM THE MIDDLE USING BOTH HANDS

SK/ NETLAČTE NA JEDNU ANI NA OBE STRANY

CZ/ NETLAČTE DOLŮ NA JEDNU NEBO DRUHOU STRANU.

HR/ NE PRITIŠĆITE PREMA DOLJE NA JEDNU ILI OBJE STRANE.

HU/ NE NYOMJA LE CSAK AZ EGYIK VAGY A MÁSIK OLDALAT.

RO/ NU ÎMPINGEȚI ÎN JOS PE UNA SAU PE ORICARE DINTRE PĂRȚI.

SI/ NE PRITISKAJTE NA ENO ALI OBE STRANI.

SK/ ZATLAČTE OBOMA RUKAMI ZO STREDU NADOL.

CZ/ TLAČTE DOLŮ ZE STŘEDU POMOCÍ OBOU RUKOU.

HR/ PRITISNITE PREMA DOLJE IZ SREDINE KORISTEĆI OBJE RUKE.

HU/ KÉT KÉZZEL, KÖZÉPRŐL NYOMJA LE.

RO/ ÎMPINGEȚI ÎN JOS DIN MIJLOC FOLOSIND AMBELE MĂINI.

SI/ Z OBEMA ROKAMA POTISNITE NAVZDOL S SREDINE

SK/ Krok 13: Keď budú všetky matice a skrutky pevne utiahnuté, pri prvom zatvorení zdvihacieho mechanizmu zatlačte dodatočným tlakom, aby sa otvorili tesnenia na piestoch. Bude sa vám to zdať ako veľký tlak, no zatlačte pevne a zatvorí sa!

CZ/ Krok 13: Jakmile jsou všechny matice a šrouby pevně utaženy, při prvním zavření zvedacího mechanizmu zatlačte dolů silnějším tlakem, abyste otevřeli těsnění pístů. Bude to vyžadovat větší sílu, takže buďte pevní a mechanismus se zavře!

HR/ Korak 13: Nakon što su sve matice i vijci čvrsto zategnuti, prvi put kada zatvarate mehanizam za podizanje, pritisnite prema dolje s dodatnim pritiskom kako biste prisilno otvorili brtve na klipovima. Osjetit ćete da je potreban veliki pritisak, stoga budite odlučni i zatvorit će se!

HU/ 13. lépés: Miután az összes anyát és csavart szilárdan meghúzta, az emelőmechanizmus első bezárásakor nyomja le erősebben, hogy kinyissa a dugattyúk tömitéseit. Ez nagyobb nyomásnak, ellenállásnak fog érződni, ezért határozottan nyomja le, és be fog záródni!

RO/ Pasul 13: Odată ce toate piulițele și șuruburile sunt strânse ferm, prima dată când închideți mecanismul de ridicare, apăsați în jos cu o presiune suplimentară pentru a forța deschiderea garniturilor de pe pistoane. Acest lucru se va simți ca o presiune mare, așa că fiși fermi și se va închide!

SI/ Korak 13: Ko so vse matice in vijaki trdno priviti, ob prvem zapiranju dvižnega mehanizma z dodatnim pritiskom pritisnite navzdol, da prisilno odprete tesnila na bati. To se bo zdelo kot velik pritisk, zato bodite odločni in mehanizem se bo zaprl.

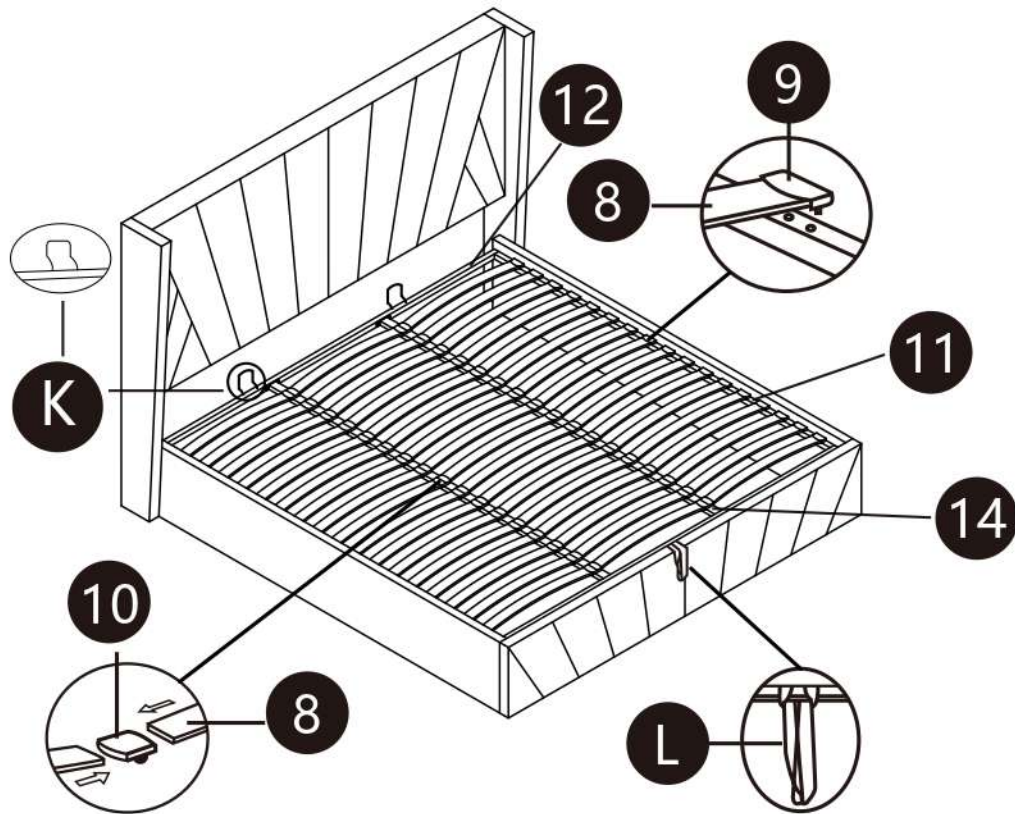

Step 14(a): Attach the slats (8) to the plastic clips and insert them into the holes of the metal bars (11 and 14). Clips open from both sides (10) will be attached to the middle bar (14), and clips open from one side (9) will be attached to the side bars (11).

Step 14(b): Attach part K to the part 12.

Step 14(c): Attach the gas lift ribbon (L) to the metal frame (12) by making a knot.

SK/ Krok 14 (a): Pripevnite lamely (8) k plastovým príchytčkám a vložte ich do otvorov kovových tyčí (11 a 14). Klipy otvorené z oboch strán (10) sa pripevnia k strednej tyči (14) a klipy otvorené z jednej strany (9) sa pripevnia k bočným tyčiam (11). Krok 14 (b): Pripojte časť K k časti 12.

Krok 14 (c): Pripevnite plynovú zdvihadicu pásku (L) ku kovovému rámu (12) vytvorením uzla.

CZ/ Krok 14(a): Připevněte lamely (8) k plastovým klipům a vložte je do otvorů v kovových tyčích (11 a 14). Klipy, které se otevírají z obou stran (10), budou připevněny k prostřední tyči (14), a klipy, které se otevírají pouze z jedné strany (9), budou připevněny k bočním tyčím (11). Krok 14(b): Připevněte část K k části 12.

Krok 14(c): Připevněte plynový vzpěrný pás (L) k kovovému rámu (12) vytvořením uzlu.

HR/ Korak 14(a): Pričvrstite letvice (8) na plastične spojnice i umetnite ih u rupe metalnih šipki (11 i 14). Spojnice koje se otvaraju s obje strane (10) bit će pričvršćene na središnju šipku (14), a spojnice koje se otvaraju s jedne strane (9) bit će pričvršćene na bočne šipke (11). Korak 14(b): Pričvrstite dio K na dio 12.

Korak 14(c): Pričvrstite traku plinskog podizača (L) na metalni okvir (12) vezanjem čvora.

HU/14(a) lépés: Rögzítse a (8-as) léceket a műanyag klipszekhez, majd illesze őket a fémrudak (11 és 14) furataiba. A mindkét oldalról nyíló klipszek (10) a középső rúdhoz (14) lesznek rögzítve, míg az egyik oldalról nyíló klipszek (9) az oldalsó rudakhoz (11) lesznek illesztve.

14(b) lépés: Rögzítse a K alkatrészt a 12-es alkatrészhez.

14(c) lépés: Rögzítse a gázrugós szalagot (L) a fémkerethez (12) úgy, hogy csomót köt rá.

RO/ Pasul 14 (a): Ataşați lamelele (8) la clemele din plastic și introduceți-le în găurile barelor metalice (11 și 14). Clipurile deschise din ambele părți (10) vor fi atașate la bara de mijloc (14), iar clemele deschise dintr-o parte (9) vor fi atașate la barele laterale (11).

Pasul 14 (b): Ataşați partea K la partea 12. Pasul 14 (c): Ataşați banda de ridicare cu gaz (L) la cadrul metalic (12) făcând un nod.

SI/ Korak 14(a): Pritrdite letvice (8) na plastične sponke in jih vstavite v luknje kovinskih palic (11 in 14). Z obeh strani odprte sponke (10) bodo pritrjene na srednjo palico (14), z ene strani odprte sponke (9) pa bodo pritrjene na stranske palice (11). Korak 14(b): Del K pritrdite na del 12.

Korak 14(c): Na kovinski okvir (12) z vozlom pritrdite trak plinskega dvigala (L).

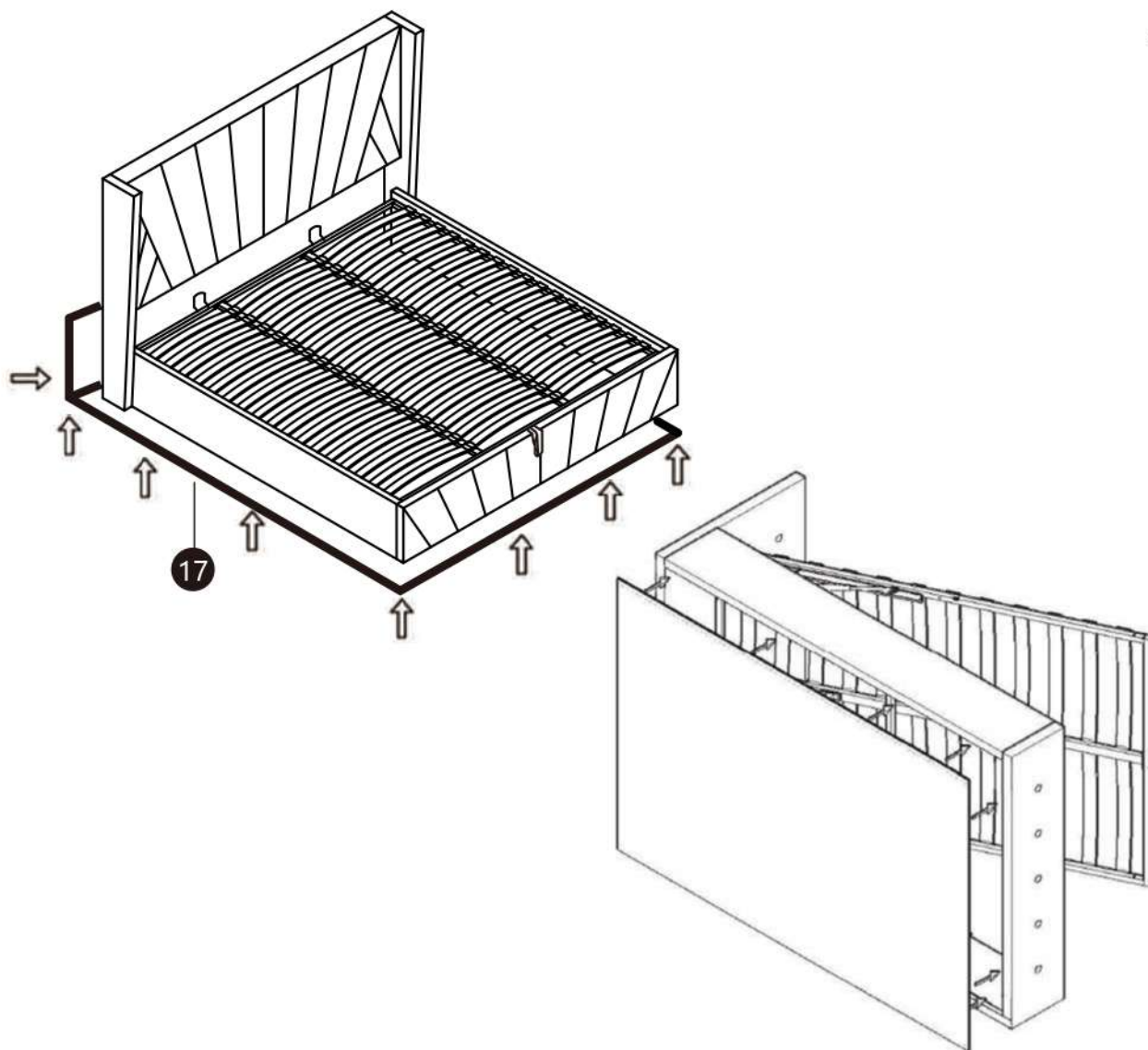

Step 15 : Attach the non-woven fabric (17) to the back of the headboard.

NOTE:The gaslift function works when you have a mattress on it. If you don't have a mattress on it, there is possibility it will not stay down.

SK/Krok 15: Pripevnite netkanú textíliu (17) na zadnú stranu čela postele.

POZNÁMKA: Funkcia plynového zdvihu funguje, keď je na ňom položený matrac. Ak na ňom nemáte matrac, je možné, že nezostane dole.

CZ/ Krok 15: Připevněte netkanou textílii (17) na zadní stranu čela postele.

POZNÁMKA: Funkce plynového vzpěru funguje, když na něm máte matraci. Pokud na něm matraci nemáte, může se stát, že zůstane nahoře.

HR/ Korak 15: Pričvrstite netkan materijal (17) na stražnju stranu uzglavlja.

NAPOMENA: Funkcija plinskog podizača radi kada je madrac na njemu. Ako nemate madrac na njemu, moguće je da neće ostati u spuštenom položaju.

HU/ 15. lépés: Rögzítse a nem szőtt textíliát (17) a fejtámla hátoldalára.

MEGJEGYZÉS: A gázrugós mechanizmus megfelelő működéséhez szükséges, hogy a matrac a helyén legyen. Amennyiben a matrac nincs felhelyezve, előfordulhat, hogy a mechanizmus nem marad lenyomott helyzetben.

RO/ Pasul 15: Ataşaţi materialul neţesut (17) pe partea din spate a tăbliei.

NOTĂ: funcţia de ridicare a gazului funcţionează atunci când aveţi o saltea pe ea. Dacă nu aveţi o saltea pe ea, există posibilitatea ca aceasta să nu rămână jos.

SI/ Korak 15 : Netkani material (17) pritrдите na hrbtno stran vzglavja.

OPOMBA: Funkcija plinskega dvigala deluje, ko je na njem nameščena vzmetnica. Če na njem nimate vzmetnice, obstaja možnost, da ne bo ostalo pritrjeno.