

# EIRIK NEW

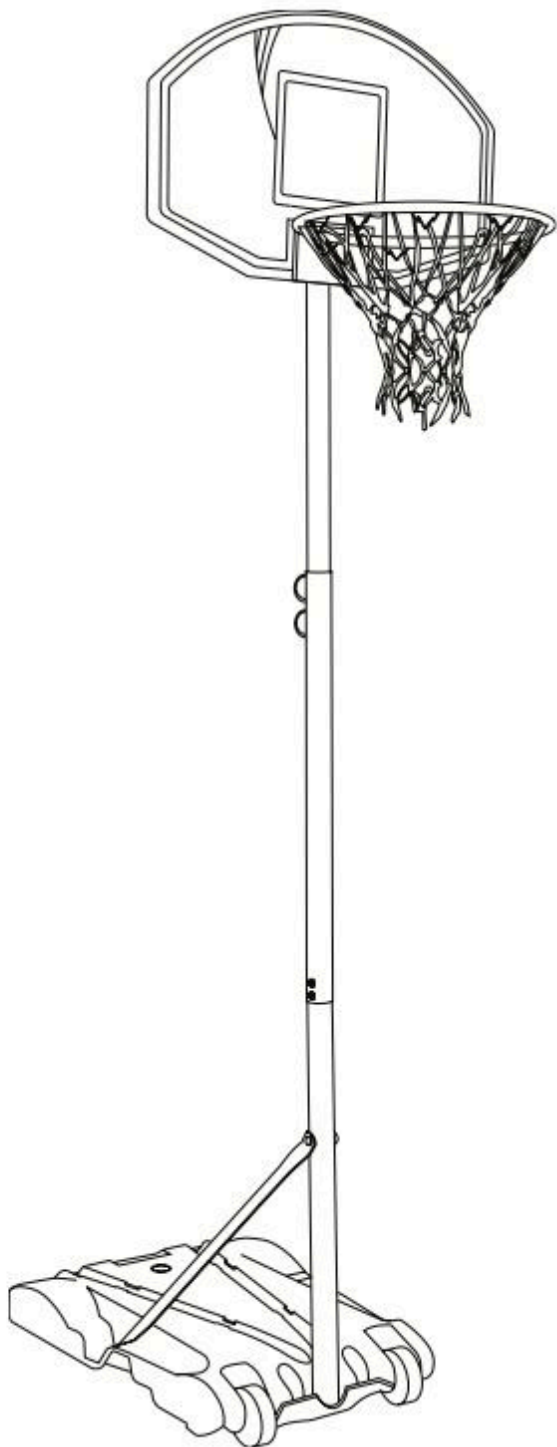

## SK

### VAROVANIE

POZORNE SI PREČÍTAJTE TIETO POKYNY A ODLOŽTE SI ICH PRE BUDÚCE POUŽITIE

Varovanie. Nie je vhodné pre deti do troch rokov.

Malé diely. Dlhá sieť. Nebezpečenstvo uškrtenia.

Nedodržanie týchto bezpečnostných pokynov môže viesť k vážnemu zraneniu alebo poškodeniu majetku a zruší platnosť záruky.

Zodpovedná dospelá osoba musí dohliadať na všetky osoby a zabezpečiť, aby poznali a dodržiavali tieto pravidlá pre bezpečnú prevádzku produktu. Tieto pokyny odovzdajte všetkým budúcim majiteľom tohto výrobku.

Aby ste zaistili bezpečnosť, nepokúšajte sa tento výrobok zostaviť bez toho, aby ste starostlivo dodržiavali pokyny.

Skontrolujte celú krabicu a vo vnútri všetkých baliacich materiálov, či neobsahujú diely a/alebo ďalšie pokyny.

Pred začatím montáže si prečítajte pokyny a identifikujte diely pomocou identifikátora dielov a zoznamu dielov v tejto príručke.

Správna a kompletná montáž, používanie a dohľad sú nevyhnutné pre správnu prevádzku a zníženie rizika nehody alebo zranenia. Vysoká pravdepodobnosť vážneho zranenia hrozí, ak tento výrobok nie je správne nainštalovaný, udržiavaný a prevádzkovaný. Deti by mali byť neustále pod dohľadom, aby sa zabezpečilo, že nelezú na stojan, nesedia, neopierajú sa oň, nenastavujú ho, nepresúvajú ani ho žiadnym spôsobom nepoužívajú nesprávnym spôsobom. Nedodržanie tohto upozornenia predstavuje riziko vážneho zranenia alebo poškodenia majetku.

Nepoužívajte tento výrobok na komerčné účely.

Tento výrobok je určený len na vonkajšie použitie v domácnosti. Ak používate rebrík počas montáže, buďte mimoriadne opatrní. Dávajte pozor na všetky pokyny a pokyny dodávané s rebríkom. Pred každým použitím skontrolujte možný únik základne. Nepatrné úniky by mohli spôsobiť neočakávané prevrátenie výrobku.

Pred každým použitím skontrolujte opotrebovanie alebo poškodenie všetkých častí. Nepoužívajte, ak sa niektoré časti javia ako zlomené alebo poškodené. V takom prípade kontaktujte zákaznícku podporu a vyžiadajte si náhradu.

Nepoužívajte žiadne iné upevňovacie prvky alebo prídavné prvky, ktoré nie sú dodané so súpravou. Nemusia ponúkať rovnakú pevnosť alebo stabilitu a môžu viesť k nehode alebo zraneniu.

Správne namontujte časti stĺpikov a uistite sa, že všetky časti sú bezpečne utiahnuté. Ak tak neurobite, môže dôjsť k oddeleniu častí stĺpikov počas hry a/alebo počas prepravy výrobku. Podnebie, korózia alebo nesprávne použitie môžu viesť k poruche výrobku.

Ak je potrebná technická pomoc, obráťte sa na zákaznícky servis.

Väčšina zranení je spôsobená nesprávnym použitím a/alebo nedodržaním pokynov. Pri používaní tejto jednotky buďte opatrní. Nevešajte sa na okraj ani na žiadnu časť výrobku vrátane dosky, podporných výstuh alebo siete. Počas hry, najmä pri smečovaní, držte tvár hráča mimo dosky, ráfika a siete. Ak sa zuby/tvár dostanú do kontaktu s doskou, obručom alebo sieťou, môže dôjsť k vážnemu zraneniu.

Nešmýkajte sa, nelezte, neskáčte ani sa nehrajte na základni a/alebo tyči. Po dokončení montáže základne naplňte celý výrobok vodou alebo pieskom. Nikdy nenechávajte výrobok vo vzpriamenej polohe bez toho, aby ste naplnili základňu vodou alebo pieskom, pretože výrobok sa môže prevrátiť a spôsobiť zranenia.

Pri nastavovaní výšky alebo pohybe výrobku držte ruky a prsty ďalej od pohyblivých častí. Nedovoľte deťom presúvať alebo upravovať výrobok. Počas hry nenoste šperky (prstene, hodinky, náhrdelníky atď.). Objekty sa môžu zamotať do siete. Výrobok namontujte iba na suchý, rovný a rovný povrch. Povrch pod základňou musí byť hladký a bez štrku alebo iných ostrých predmetov. Prepichnutie spôsobuje únik a môže spôsobiť prevrátenie výrobku.

Organický materiál uchovávajte mimo základne tyče. Tráva, podstielka atď. môžu spôsobiť koróziu a/alebo poškodenie. Skontrolujte, či na stĺpoch nie sú známky korózie (hrdza, priehlbiny, odštiepenie) a v prípade potreby povrch prefarbte vonkajšou smaltovou farbou. Ak hrdza prenikla cez oceľ na akomkoľvek mieste, ihneď vymeňte stĺpik.

Nepoužívajte výrobok počas veterných a/alebo nepriaznivých poveternostných podmienok; výrobok sa môže prevrátiť. Výrobok umiestnite do skladovacej polohy a/alebo na miesto chránené pred vetrom a bez osobného majetku a/alebo nadzemných vedení.

Pri premiestňovaní výrobku postupujte opatrne, dbajte na to, aby sa mechanizmus neposunul. Nedovoľte, aby voda v nádrži zamrzla.

Pred uskladnením nádrž úplne vyprázdňte. Počas premiestňovania výrobku nedovoľte nikomu stáť alebo sedieť na základni, ani na nej nemajte nič položené.

Nenechávajte výrobok bez dozoru ani sa nehrajte na výrobku, keď výrobok presúvate.

Pri premiestňovaní výrobku po nerovných povrchoch buďte opatrní. Systém sa môže prevrátiť.

Nikdy sa nevešajte ani nehojdajte na výrobku.

Pri umiestňovaní výrobku zabezpečte dostatočný priestor na predvídateľné použitie. Nemontujte pod žiadne živé elektrické vedenia, inžinierske siete ani odtoky.

Nepoužívajte tento výrobok na nič iné ako na určený účel. Zneužitie môže mať za následok vážne zranenie alebo poškodenie majetku.

Na montáž sú potrebné dve osoby.. Nedodržanie tohto upozornenia môže viesť k vážnemu zraneniu alebo poškodeniu majetku.

## CZ

### VAROVÁNÍ

PEČLIVĚ SI PŘEČTĚTE TYTO POKYNY A USCHOVEJTE JE PRO BUDOUCÍ POUŽITÍ

Varování. Nevhodné pro děti do tří let. Malé části. Dlouhá síť. Nebezpečí uškrtní. Nedodržení těchto bezpečnostních pokynů může vést k vážnému zranění nebo poškození majetku a zrušení záruky.

Zodpovědný dospělý musí dohlížet a zajistit, aby všichni hráči znali a dodržovali pravidla pro bezpečné používání výrobku. Předávejte tyto pokyny dalším budoucím majitelům výrobku. Pro zajištění bezpečnosti se nesnažte výrobek sestavit bez pečlivého dodržení návodu. Zkontrolujte celou krabici a všechny obaly, zda obsahují všechny díly a případně další pokyny. Před zahájením montáže si přečtete návod a podle seznamu součástí a identifikátoru dílů si ověřte jejich přítomnost.

Správná a kompletní montáž, používání a dohled jsou nezbytné pro bezpečný provoz a snížení rizika nehody či zranění. Pokud není výrobek správně nainstalován, udržován a používán, existuje vysoká pravděpodobnost vážného zranění. Děti by měly být pod dohledem dospělých, aby nelezly, neseseděly, neopíraly se, nešplhaly, neposouvaly ani jinak nesprávně nepoužívaly stojan. Nedodržení tohoto varování představuje riziko vážného zranění nebo poškození majetku.

Nepoužívejte tento výrobek pro komerční účely.

Je určen pouze pro venkovní domácí použití.

Pokud při montáži používáte žebřík, buďte velmi opatrní a dodržujte všechny pokyny uvedené u žebříku. Před každým použitím zkontrolujte, zda základna neprosakuje. Pomalu unikající voda by mohla způsobit neočekávané převrácení výrobku. Před každým použitím zkontrolujte všechny části, zda nejsou opotřebené nebo poškozené.

Nepoužívejte výrobek, pokud jsou některé části zlomené nebo poškozené. Kontaktujte zákaznický servis pro vhodné náhradní díly. Nepoužívejte žádné jiné spojovací materiály než ty, které jsou součástí balení. Mohly by neposkytnout potřebnou pevnost a stabilitu, což by mohlo vést k nehodě či zranění. Správně nasuňte části tyče a zajistěte, aby všechny díly byly pevně utažené. Jinak by se mohly části tyče během hry nebo přepravy výrobku oddělit. Klima, koroze nebo nesprávné použití může způsobit selhání výrobku.

Pokud potřebujete technickou pomoc, kontaktujte zákaznický servis.

Většina zranění je způsobena nesprávným použitím nebo nedodržením pokynů. Buďte opatrní při používání tohoto výrobku. Nevěšete se na obruč ani žádnou část výrobku, včetně desky, výztuh nebo sítě. Během hry, zejména při smečích, držte obličej hráče dál od desky, obruče a sítě. Při kontaktu zubů nebo obličeje s deskou, obručí či sítí může dojít k vážnému zranění.

Nešplhejte, neklepejte ani si nehrajte na základně nebo tyči. Po dokončení montáže základny ji úplně naplňte vodou nebo pískem. Nikdy nenechávejte výrobek ve vzpřímené poloze bez zatížení základny, protože by se mohl převrátit a způsobit zranění. Při nastavování výšky nebo přemístování výrobku držte ruce a prsty mimo pohyblivé části. Dětem nedovolte výrobek přemísťovat ani nastavovat. Během hry nenoste šperky (prsteny, hodinky, řetízky apod.), protože by se mohly zachytit do sítě. Výrobek umístěte pouze na suchý, rovný a hladký povrch. Podklad pod základnou musí být hladký a bez šterku nebo ostrých předmětů. Proražení základny způsobí únik vody a může vést k převrácení výrobku. Udržujte organický materiál mimo základnu tyče. Tráva, nečistoty apod. mohou způsobit korozi nebo poškození. Kontrolujte tyč, zda nevykazuje známky koroze (rez, důlky, odlupování barvy), a případně ji přetřete venkovní barvou. Pokud rez pronikla skrz ocel, ihned tyč vyměňte. Nepoužívejte výrobek za větrného či špatného počasí – mohl by se převrátit. Umístěte jej do skladovací polohy nebo do chráněného prostoru mimo vítr a daleko od majetku či elektrických vedení. Při přemístování výrobku buďte opatrní, aby se mechanismus neposunul. Nenechte vodu v nádrži zamrznout. Před uložením nádrž úplně vyprázdněte. Při přemístování nenechte nikoho stát nebo sedět na základně ani ji dodatečně zatěžovat. Nikdy nenechávejte výrobek bez dozoru ani na něm nehrajte během přemístování. Při přesouvání po nerovném povrchu buďte opatrní – výrobek se může převrátit. Nikdy se na výrobek nevěšete ani se na něm nehoupejte. Při umísťování výrobku zajistěte dostatek prostoru pro jeho používání. Neumísťujte ho pod elektrické vedení, trubky nebo kanalizaci. Nepoužívejte tento výrobek k jiným účelům, než ke kterým je určen. Nesprávné použití může způsobit vážné zranění nebo poškození majetku. K montáži jsou potřeba dvě osoby. Nedodržení tohoto varování může vést k vážnému zranění nebo poškození majetku.

## HU

### FIGYELMEZTETÉS

KÉRJÜK, OLVASSA EL FIGYELMESEN EZEKET AZ UTASÍTÁSOKAT ÉS ŐRIZZE MEG A KÉSŐBBIEKRE Figyelem. Háromévesnél fiatalabb gyermekek számára nem alkalmas. Apró alkatrészek. Hosszú háló. Fojtásveszély. A biztonsági előírások figyelmen kívül hagyása súlyos sérüléshez vagy anyagi kárhoz vezethet, és a garancia elvesztését vonja maga után. Felelős felnőtteknek kell felügyelni, és gondoskodnia arról, hogy minden játékos ismerje és betartsa a termék biztonságos használatára vonatkozó szabályokat. Ezeket az utasításokat a termék jövőbeli tulajdonosainak is át kell adni.

A biztonság érdekében ne próbálja meg összeszerelni a terméket az utasítások pontos követése nélkül. Ellenőrizze a teljes dobozt és az összes csomagolóanyagot az alkatrészekért és/vagy további útmutatókért. Az összeszerelés megkezdése előtt olvassa el az útmutatót, és azonosítsa az alkatrészeket a kézikönyvben található hardverazonosító és alkatrészlista segítségével. A helyes és teljes összeszerelés, használat és felügyelet elengedhetetlen a megfelelő működéshez és a baleset vagy sérülés kockázatának csökkentéséhez. Nagyfokú sérülésveszély áll fenn, ha a termék nincs megfelelően telepítve, karbantartva és használva. A gyermekeket mindig felügyelet alatt kell tartani, hogy ne másszanak fel rá, ne üljenek rá, ne dőljenek neki, ne állítsák át, ne mozdítsák el, és semmilyen módon ne használják helytelenül az állványt. A figyelmeztetés be nem tartása súlyos sérülés vagy anyagi kár kockázatát hordozza magával.

Ne használja a terméket kereskedelmi célokra. Ez a termék kizárólag kültéri, háztartási használatra készült. Ha létrát használ az összeszerelés során, legyen rendkívül körültekintő. Figyeljen minden, a létrához mellékelt utasításra és útmutatásra. Használat előtt mindig ellenőrizze az alapot szivárgás szempontjából. A lassú szivárgás a termék váratlan felborulását okozhatja.

Használat előtt minden alkalommal ellenőrizze az alkatrészek állapotát és kopását. Ne használja a terméket, ha bármelyik alkatrész töröttnek vagy sérültnek tűnik. Forduljon az Ügyfélszolgálatához megfelelő cserealkatrészért. Ne használjon a készlethez nem mellékelt rögzítőelemeket vagy tartozékokat. Ezek nem biztosítják ugyanazt az erősséget vagy stabilitást, és balesetet vagy sérülést okozhatnak.

A rudak elemeit megfelelően illessze össze, és győződjön meg arról, hogy minden alkatrész biztonságosan meg van húzva. Ennek elmulasztása a rudak szétválásához vezethet játék közben és/vagy a termék szállítása során. Az éghajlati hatások, a korrózió vagy a helytelen használat a termék meghibásodását okozhatja.

Amennyiben műszaki segítségre van szüksége, forduljon az ügyfélszolgálatához.

A sérülések többségét a helytelen használat és/vagy az utasítások be nem tartása okozza. Legyen óvatos a termék használata során. Ne lógjon a gyűrűn vagy a termék bármely részén, beleértve a palánkot, a támasztóelemeket vagy a hálót. Játék közben, különösen zsákolásnál, a játékos tartsa az arcát távol a palánktól, a gyűrűtől és a hálótól. Súlyos sérülés történhet, ha a fogak/az arc érintkezik a palánkkal, a gyűrűvel vagy a hálóval. Ne csússzon, másszon, rázza vagy játsszon az alapon és/vagy az oszlopon.

Az alap összeszerelése után teljesen töltsse fel a terméket vízzel vagy homokkal. Soha ne hagyja a terméket függőleges helyzetben az alap feltöltése nélkül, mivel felborulhat és sérülést okozhat.

A magasság beállítása vagy a termék mozgatása közben tartsa távol a kezét és az ujjait a mozgó alkatrészekről. Ne engedje, hogy gyermekek mozgassák vagy állítsák a terméket. Játék közben ne viseljen ékszer (gyűrű, óra, nyaklánc stb.). Ezek beleakadhatnak a hálóba. A terméket csak száraz, sík, egyenletes felületre szerelje fel. Az alap alatti felület legyen sima, kavicsoktól és más éles tárgyaktól mentes. A szúrások szivárgást okozhatnak, és a termék felborulásához vezethetnek.

Tartsa távol a szerves anyagokat az oszlop alapjától. A fű, a szemét stb. korróziót vagy károsodást okozhat. Ellenőrizze az oszlopot korrózió jelei után (rozsa, lyukacsosodás, lepattogzás), és fesse át kültéri zománctfestékkel. Ha a rozsa bármely ponton áthatolt az acélon, az oszlopot azonnal ki kell cserélni.

Ne használja a terméket szeles és/vagy szélsőséges időjárási körülmények között; a termék felborulhat. Helyezze a terméket tárolási pozícióba és/vagy olyan helyre, amely védett a szélről, valamint mentes személyes tárgyaktól és/vagy a fej felett futó vezetékektől.

A termék mozgatásakor legyen óvatos, nehogy a mechanizmus elmozduljon.

Ne hagyja, hogy a tartályban lévő víz megfagyjon. Tárolás előtt ürítse ki teljesen a tartályt.

A termék mozgatása közben senki ne álljon vagy üljön az alapon, és ne helyezzen rá további súlyokat. Ne hagyja a terméket felügyelet nélkül, és ne használja játékra a terméket annak mozgatása közben.

Legyen óvatos, ha a terméket egyenetlen felületen mozgatja. A szerkezet felborulhat.

Soha ne lógjon vagy hintázzon a terméken.

A termék elhelyezésekor biztosítson elegendő helyet az előrelátható használatához. Ne szerelje élő elektromos vezetékek alá, közművek vagy vízvezetők közelébe.

Ne használja a terméket másra, mint amire az készült. A helytelen használat súlyos sérülést vagy anyagi kárt okozhat.

Az összeszereléshez két ember szükséges.

E figyelmeztetés figyelmen kívül hagyása súlyos sérüléshez vagy anyagi kárhoz vezethet.

## HR

### UPOZORENJE

### PAŽLJIVO PROČITAJTE OVE UPUTE I SAČUVAJTE IH ZA BUDUĆU UPORABU

Upozorenje. Nije prikladno za djecu mlađu od tri godine. Sitni dijelovi. Duga mreža. Opasnost od davljenja. Nepoštivanje ovih sigurnosnih uputa može uzrokovati ozbiljne ozljede ili materijalnu štetu te poništiti jamstvo.

Odgovorna odrasla osoba mora nadzirati i osigurati da svi korisnici znaju i poštuju ova pravila sigurne uporabe proizvoda. Predajte ove upute svim budućim vlasnicima ovog proizvoda. Radi sigurnosti ne pokušavajte sastaviti ovaj proizvod bez pažljivog praćenja uputa. Provjerite cijelu kutiju i sav ambalažni materijal ima li dijelova i/ili dodatnih uputa. Prije početka sastavljanja pročitajte upute i identificirajte dijelove pomoću identifikatora pribora i popisa dijelova u ovom priručniku.

Ispravna i potpuna montaža, uporaba i nadzor ključni su za pravilan rad i smanjenje rizika od nezgoda ili ozljeda. Postoji velika vjerojatnost ozbiljnih ozljeda ako se ovaj proizvod ne instalira, ne održava i ne koristi ispravno. Djeca moraju biti pod stalnim nadzorom kako se ne bi penjala, sjedala, naslanjala, podešavala, pomicala niti na bilo koji način zloupotrebljavala stalak. Nepridržavanje ovog upozorenja predstavlja rizik od ozbiljnih ozljeda ili materijalne štete.

Ne koristite ovaj proizvod u komercijalne svrhe.

Ovaj je proizvod namijenjen isključivo za vanjsku, kućnu uporabu. Ako tijekom montaže koristite ljestve, budite izrazito oprezni. Obratite pozornost na sve upute i smjernice priložene uz ljestve.

Prije svake uporabe provjerite curi li podnožje.

Sporo curenje može dovesti do neočekivanog prevrtanja proizvoda.

Prije svake uporabe provjerite sve dijelove ima li istrošenosti ili oštećenja. Ne koristite proizvod ako ijedan dio izgleda slomljeno ili oštećeno.

Zatražite odgovarajuću zamjenu od službe za korisnike. Ne koristite pričvrstne elemente ni dodatke koji nisu isporučeni uz komplet. Takvi možda neće osigurati istu čvrstoću ni stabilnost te mogu dovesti do nezgode ili ozljeda.

Ispravno uglavite spojne dijelove stupa i provjerite da su svi dijelovi sigurno zategnuti. U protivnom se dijelovi stupa mogu razdvojiti tijekom igre i/ili pri prijevozu proizvoda. Utjecaj okoliša, korozija ili nepravilna uporaba mogu dovesti do kvara proizvoda. Ako vam je potrebna tehnička pomoć, obratite se službi za korisnike.

Većinu ozljeda uzrokuje nepravilna uporaba i/ili nepoštivanje uputa. Budite oprezni pri uporabi ovog proizvoda. Ne vješajte se o obruč ni o bilo koji dio proizvoda, uključujući tablu, potporne nosače ili mrežu. Tijekom igre, osobito pri zakucavanjima, držite lice igrača podalje od table, obruča i mreže. Može doći do teških ozljeda ako zubi ili lice dođu u dodir s tablom, obručem ili mrežom. Ne kližite se, ne penjite se, ne tresite niti se igrajte na podnožju i/ili stupu. Po dovršetku sastavljanja podnožja, podnožje potpuno napunite vodom ili pijeskom. Nikada ne ostavljajte proizvod uspravno bez opterećenog podnožja jer se proizvod može prevrnuti i uzrokovati ozljede.

Pri podešavanju visine ili premještanju proizvoda držite ruke i prste podalje od pokretnih dijelova. Ne dopustite djeci da premještaju ili podešavaju proizvod. Tijekom igre ne nosite nakit (prstenje, satove, ogrlice itd.). Predmeti se mogu zaplesti u mrežu. Proizvod montirajte samo na suhu, ravnu i ujednačenu podlogu. Površina ispod podnožja mora biti glatka i bez šljunka ili drugih oštih predmeta. Probijene rupe uzrokuju curenje i mogu dovesti do prevrtanja proizvoda.

Držite organski materijal podalje od podnožja stupa. Trava, otpad itd. mogu uzrokovati koroziju i/ili propadanje. Pregledajte stup ima li znakova korozije (hrđa, rupičasta korozija, ljuštenje premaza) i prebojajte ga lakom za vanjsku uporabu.

Ako je hrđa igdje prodrila kroz čelik, odmah zamijenite stup.

Ne koristite proizvod tijekom vjetrovitih i/ili nepovoljnih vremenskih uvjeta; proizvod se može prevrnuti. Proizvod postavite u položaj za skladištenje i/ili na mjesto zaštićeno od vjetra, bez osobnih stvari i/ili nadzemnih vodova.

Pri premještanju proizvoda pazite da se mehanizam ne pomakne.

Ne dopustite da se voda u spremniku smrzne.

Prije skladištenja potpuno ispraznite spremnik.

Tijekom premještanja ne dopustite nikome da stoji ili sjedi na podnožju niti da dodaje balast na podnožje.

Ne ostavljajte proizvod bez nadzora niti se igrajte na njemu dok je u pokretu.

Budite oprezni pri premještanju proizvoda preko neravnih podloga. Sustav se može prevrnuti.

Nikada se nemojte vješati niti ljuljati na proizvodu.

Pri postavljanju proizvoda osigurajte dovoljno prostora za predvidivu uporabu. Ne montirajte ispod električnih vodova pod naponom, komunalnih instalacija ili odvoda.

Ne koristite ovaj proizvod ni za što drugo osim za njegovu namjenu. Nepravilna uporaba može uzrokovati teške ozljede ili materijalnu štetu.

Za montažu su potrebne dvije osobe. Nepoštivanje ovog upozorenja može dovesti do teških ozljeda ili materijalne štete.

## RO

### AVERTISMENT

VĂ RUGĂM SĂ CITIȚI CU ATENȚIE ACESTE INSTRUCȚIUNI ȘI SĂ LE PĂSTRAȚI PENTRU REFERINȚE VIITOARE

Avertisment. Nu este potrivit pentru copii sub trei ani. Piese mici. Plasă lungă. Pericol de strangulare. Nerespectarea acestor instrucțiuni de siguranță poate duce la vătămări grave sau daune materiale și va anula garanția.

Un adult responsabil trebuie să supravegheze și să se asigure că toți jucătorii cunosc și respectă aceste reguli pentru utilizarea în siguranță a produsului. Transmiteți aceste instrucțiuni oricărui viitori proprietari ai acestui produs. Pentru a asigura siguranța, nu încercați să asamblați acest produs fără a urma cu atenție instrucțiunile. Verificați întreaga cutie și în interiorul întregului material de ambalare pentru piese și/sau materiale de instrucțiuni suplimentare. Înainte de a începe asamblarea, citiți instrucțiunile și identificați piesele utilizând identificatorul hardware și lista de piese din acest manual.

Asamblarea, utilizarea și supravegherea corectă și completă sunt esențiale pentru funcționarea corectă și pentru a reduce riscul de accident sau rănire. Există o mare probabilitate de vătămare gravă dacă acest produs nu este instalat, întreținut și operat corect. Copiii trebuie supravegheați în orice moment pentru a se asigura că nu urcă, montează, stau, se sprijină, ajustează, mișcă sau nu folosesc greșit suportul în orice fel. Nerespectarea acestui avertisment prezintă un risc de vătămare gravă sau daune materiale.

Nu utilizați acest produs în scopuri comerciale.

Acest produs este conceput numai pentru uz casnic în aer liber. Dacă utilizați o scară în timpul asamblării, aveți precauție extremă. Acordați atenție tuturor instrucțiunilor și îndrumărilor furnizate împreună cu scara. Verificați baza pentru scurgeri înainte de fiecare utilizare. Scurgerile lente ar putea determina răsturnarea neașteptată a produsului.

Verificați toate piesele pentru uzură sau deteriorare înainte de fiecare utilizare. Nu utilizați dacă părțile par rupte sau deteriorate. Căutați înlocuirea adecvată de la Serviciul Clienți. Nu utilizați alte elemente de fixare sau atașamente care nu sunt furnizate împreună cu setul. Este posibil ca acestea să nu ofere aceeași rezistență sau stabilitate și pot duce la accidente sau răniri.

Așezați secțiunile stâlpilor în mod corespunzător și asigurați-vă că toate piesele sunt sigur strânse.

Nerespectarea acestui lucru ar putea permite separarea secțiunilor stâlpului în timpul jocului și/sau în timpul transportului produsului. Clima, coroziunea sau utilizarea necorespunzătoare ar putea duce la defectarea produsului.

Dacă este necesară asistență tehnică, contactați serviciul clienți.

Majoritatea rănilor sunt cauzate de utilizarea necorespunzătoare și/sau nerespectarea instrucțiunilor. Aveți grijă când utilizați această unitate. Nu atârnați de margine sau de oricare parte a produsului, inclusiv panoul din spate, bretele de sprijin sau plasa.

În timpul jocului, în special atunci când efectuați activități de tip dunk, țineți fața jucătorului departe de panou, jantă și plasă. Pot apărea vătămări grave dacă dinții/fața intră în contact cu placa din spate, marginea sau plasă. Nu alunecați, urcați, agitați sau jucați pe bază și/sau stâlp. După ce asamblarea bazei este completă, umpleți produsul complet cu apă sau nisip. Nu lăsați niciodată produsul într-o poziție verticală fără a umple baza cu greutate, deoarece produsul se poate răsturna provocând răni.

Când reglați înălțimea sau deplasați produsul, țineți mâinile și degetele departe de părțile mișcătoare. Nu permiteți copiilor să miște sau să ajusteze produsul. În timpul jocului, nu purtați bijuterii (inele, ceasuri, coliere etc.). Obiectele se pot încurca în plasă. Montați produsul numai pe o suprafață uscată, plană și uniformă. Suprafața de sub bază trebuie să fie netedă și fără pietriș sau alte obiecte ascuțite. Perforările provoacă scurgeri și pot provoca răsturnarea produsului.

Păstrați materialul organic departe de baza stâlpului. Iarba, așternutul etc. pot provoca coroziune și/sau deteriorare. Verificați produsul din stâlp pentru semne de coroziune (rugină, găuri, așchieri) și revopsiți cu vopsea emailată exterioară. Dacă rugină a pătruns prin oțel oriunde, înlocuiți imediat stâlpul.

Nu utilizați produsul în condiții de vânt și/sau vreme severă; produsul se poate răsturna. Așezați produsul în poziția de depozitare și/sau într-o zonă protejată de vânt și fără bunuri personale și/sau fire aeriene. Când mutați produsul, aveți grijă pentru a împiedica mecanismul să se schimbe.

Nu lăsați apa din rezervor să înghețe.

Goliți rezervorul complet înainte de depozitare.

În timp ce mutați produsul, nu permiteți nimănui să stea sau să se așeze pe bază sau să îngreuneze bază.

Nu lăsați produsul nesupravegheat și nu jucați pe produs atunci când produsul se mișcă.

Fiți atenți atunci când mutați produsul pe suprafețe neuniforme. Sistemul se poate răsturna.

Nu vă atârnați și nu vă legați niciodată de produs. Când poziționați produsul, asigurați-vă suficient spațiu pentru o utilizare previzibilă. Nu montați sub fire electrice aflate sub tensiune, utilități sau canale de scurgere.

Nu utilizați acest produs pentru altceva decât pentru destinația sa. Utilizarea necorespunzătoare poate duce la vătămări grave sau daune materiale.

Două persoane sunt necesare pentru asamblare.

Nerespectarea acestui avertisment poate duce la vătămări grave sau daune materiale.

## SI

### OPOZORILO

POZORNO PREBERITE TA NAVODILA IN JIH SHRANITE ZA PRIHODNJO UPORABO

Opozorilo.Ni primerno za otroke, mlajše od treh let. Majhni deli. Dolga mreža. Nevarnost zadušitve. Nepoštovanje teh varnostnih navodil lahko povzroči resno poškodbo ali škodo na premoženju ter razveljavi garancijo.

Odgovorna odrasla oseba mora nadzorovati vse osebe in zagotoviti, da poznajo ter upoštevajo ta pravila za varno uporabo izdelka. Ta navodila predajte vsem bodočim lastnikom tega izdelka. Za zagotavljanje varnosti ne poskušajte sestavljati izdelka, ne da bi natančno upoštevali navodila. Preverite celotno škatlo in vse pakirne materiale, ali vsebujejo dele in/ali dodatna navodila. Pred začetkom montaže preberite navodila in identificirajte dele s pomočjo identifikatorja delov in seznama delov v tem priročniku.

Pravilna in popolna montaža, uporaba in nadzor so nujni za pravilno delovanje ter zmanjšanje tveganja nesreč ali poškodb. Obstaja visoka verjetnost resne poškodbe, če izdelek ni pravilno nameščen, vzdrževan in uporabljen. Otroci morajo biti stalno pod nadzorom, da se zagotovi, da ne plezajo po stojalu, ne sedijo na njem, se nanj ne naslanjajo, ga ne nastavljajo, ne premikajo in ga na noben drug način ne uporabljajo neustrezno. Neupoštevanje tega opozorila predstavlja tveganje resne poškodbe ali škode na premoženju.

Ne uporabljajte tega izdelka za komercialne namene. Ta izdelek je namenjen izključno za zunanjo uporabo v gospodinjstvu. Če med montažo uporabljate lestev, bodite izjemno previdni. Upoštevajte vsa navodila in priporočila, ki so priložena z lestvijo. Pred vsako uporabo preverite morebitno premikanje oziroma drsenje podnožja. Tudi majhna premikanja lahko povzročijo nenaden prevrnitev izdelka.

Pred vsako uporabo preverite obrabo ali poškodbe vseh delov. Ne uporabljajte izdelka, če so kakšni deli zlomljeni ali poškodovani. V tem primeru se obrnite na službo za pomoč strankam in zahtevajte nadomestne dele. Ne uporabljajte drugih pritrdilnih ali dodatnih elementov, ki niso priloženi kompletu, saj morda ne zagotavljajo enake trdnosti ali stabilnosti ter lahko povzročijo nesrečo ali poškodbo. Pravilno namestite dele stebrov in se prepričajte, da so vsi deli varno priviti. Če tega ne storite, lahko pride do ločitve delov stebrov med uporabo ali med transportom izdelka. Podnebni vplivi, korozija ali nepravilna uporaba lahko povzročijo okvaro izdelka. Če potrebujete tehnično pomoč, se obrnite na službo za pomoč strankam.

Večina poškodb je posledica nepravilne uporabe in/ali neupoštevanja navodil.

Pri uporabi te enote bodite previdni. Ne naslanjajte se na rob ali katerikoli del izdelka, vključno s ploščo, podporami ali mrežo. Med igro, še posebej pri zabijanju, držite obraz igralca stran od plošče, obroča in mreže. Če pride do stika zob/obraza s ploščo, obročem ali mrežo, lahko pride do resne poškodbe. Ne drsite, ne plezajte, ne skačite in se ne igrajte na osnovi ali drogu. Po končani montaži napolnite celoten izdelek z vodo ali peskom. Nikoli ne puščajte izdelka pokončno, ne da bi osnovo napolnili z vodo ali peskom, saj se lahko izdelek prevrne in povzroči poškodbe.

Pri nastavljanju višine ali premikanju izdelka držite roke in prste stran od gibljivih delov. Ne dovolite otrokom, da premikajo ali prilagajajo izdelek. Med igro ne nosite nakita (prstani, ure, ogrlice itd.), saj se lahko predmeti zapletejo v mrežo. Izdelek namestite le na suh, raven in trden podstavek. Površina pod osnovo mora biti gladka in brez kamenja ali drugih ostrih predmetov. Predrtje lahko povzroči puščanje in prevrnitev izdelka.

Organski material shranjujte stran od osnovne palice. Trava, stelja itd. lahko povzročijo korozijo in/ali poškodbe. Preverite, ali na stebrih niso vidni znaki korozije (rja, vdolbine, odlomljeni deli) in po potrebi površino prebarvajte z zunanjim emajlom. Če je rja prešla skozi jeklo na kateremkoli mestu, takoj zamenjajte steber.

Ne uporabljajte izdelka med vetrovnimi in/ali neugodnimi vremenskimi razmerami; izdelek se lahko prevrne. Izdelek postavite v skladišni položaj ali na mesto, zaščiteno pred vetrom, brez osebnih predmetov in/ali nadzemnih vodov.

Pri premikanju izdelka bodite previdni, pazite, da se mehanizem ne premakne. Ne dovolite, da voda v rezervoarju zmrzne; pred shranjevanjem rezervoar popolnoma izpraznite.

Med premikanjem izdelka ne dovolite nikomur stati ali sedeti na osnovi, in nanjo ne postavljajte ničesar. Izdelka ne puščajte brez nadzora in se z njim ne igrajte med premikanjem.

Pri premikanju izdelka po neravnih površinah bodite previdni, saj se sistem lahko prevrne. Nikoli se ne naslanjajte ali zibajte na izdelku.

Pri postavitvi izdelka zagotovite dovolj prostora za predvideno uporabo. Ne montirajte ga pod nobene žive električne vodiče, inženirske napeljave ali odtoke.

Izdelka ne uporabljajte za nič drugega kot za njegov namen. Zloraba lahko povzroči resno poškodbo ali škodo na premoženju.

Za montažo sta potrebni dve osebi. Neupoštevanje tega opozorila lahko povzroči resno poškodbo ali škodo na premoženju.

**A: 2X**



**B: 1X**



**C: 4X**



**D: 4X**



**E: 2X**

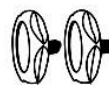

**F: 1X**

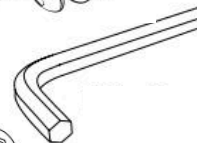

**G: 1X**



#### **SK**

A: Krátka šestšhraná skrutka s podložkou x2

B: Dlhá šestšhraná skrutka s podložkou x1

C: Malá šestšhraná skrutka s 2 podložkami a maticou x4

E: Napínacie gombíky X2d: Skrutka s guľatou hlavou s podložkami a maticou x4

F: Šestšhranný kľúč x1 G: Kľúč x1

#### **CZ**

A: Krátký šroub s podložkou x2

B: Dlouhý šroub s podložkou x1

C: Malý šroub se 2 podložkami a maticí x4

D: Šroub s půlkulatou hlavou s podložkami a maticí x4

E: Upínací šrouby x2

F: Imbusový klič x1

G: Klič x1

#### **HU**

A: Rövid hatlapfejű csavar alátéttel x2

B: Hosszú hatlapfejű csavar alátéttel x1

C: Kis hatlapfejű csavar 2 alátéttel és anyával x4

D: Domború fejű csavar alátéttel és anyával x4

E: Feszítőgomb x2

F: Imbuszkulcs x1

G: Villáskulcs x1

#### **HR**

A: Kratki šestkrotni vijak s podložkom x2

B: Dugi šestkrotni vijak s podložkom x1

C: Mali šestkrotni vijak s 2 podložke i maticom x4

D: Imbus vijci s poluokruglom glavom, s podložkama i maticom x4

E: Zatezne ručice x2

F: Imbus ključ x1

G: Viličasti ključ x1

#### **RO**

A: Şurub hexagonal scurt cu şaibă x2

B: Şurub hexagonal lung cu şaibă x1

C: Şurub hexagonal mic cu 2 şaibe şi piuliţă x4

E: Butoane de întindere X2d: Cap de buton cu soclu cu şaibe şi piuliţă x4

F: Cheie hexagonală x1

G: Cheie x1

#### **SI**

A: Kratek šestkotni vijak s podložko x2

B: Dolg šestkotni vijak s podložko x1

C: Majhen šestkotni vijak z 2 podložkama in matico x4

D: Vijak z okroglo glavo s podložkama in matico x4

E: Napenjalni gumbi x2

F: Šestkotni ključ x1

G: Ključ x1

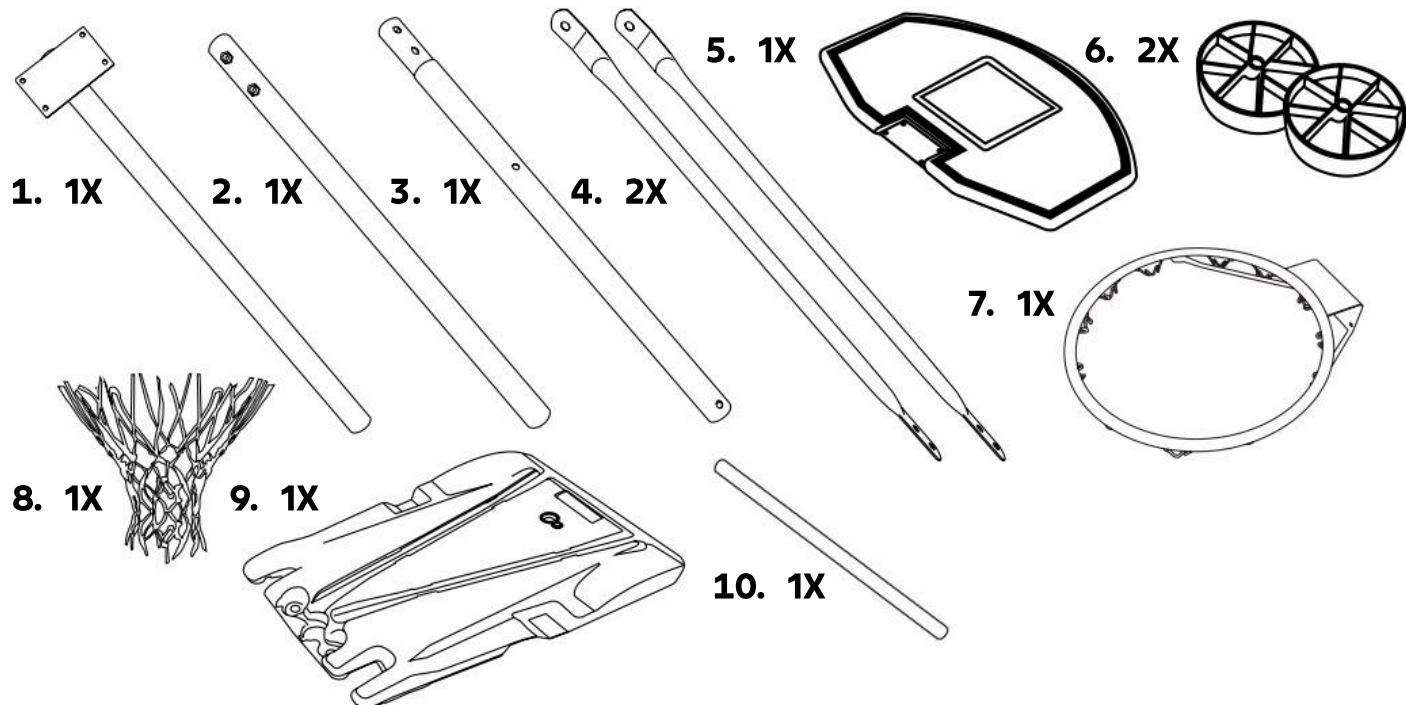

# 1.

**SK** - Ak chcete zostaviť prvú časť tejto zostavy, budete potrebovať:

Spodná tyč (3), Kolesá (6), Základňa (9), Náprava (10).

Zarovnajzte jedno z kolies (6) do otvorov na základni (2), spolu s druhou osobou vezmite spodnú tyč (3) a umiestnite ju do prednej časti základne.

Prevlečte nápravu (10) cez otvory ku kolesu a cez spodnú tyč a až k druhému kolesu.

**CZ** - K sestavení první části budete potřebovat:

Spodní tyč (3), kola (6), základnu (9), osu (10).

Zarovnejte jedno kolo (6) s otvory v základně (2), za pomoci druhé osoby vložte spodní tyč (3) do přední části základny. Prostrčte osu (10) otvory skrz kolo, spodní tyč a druhé kolo.

**HU** - Az összeszerelés első részéhez szüksége lesz a következőkre:

Alsó rúd (3), Kerekek (6), Talp (9), Tengely (10).

Illesse az egyik kereket (6) a talp (2) nyílásába, majd egy másik személy segítségével helyezze az alsó rudat (3) a talp elejébe. Vezesse át a tengelyt (10) a furatokon: a keréken, az alsó rúdon, majd a másik keréken.

**HR** - Za sastavljanje prvog dijela ove konstrukcije trebat će vam:

Donji stup (3), Kotači (6), Podnožje (9), Osovina (10).

Poravnajte jedan kotač (6) s utorima na podnožju (2).

Uz pomoć druge osobe uzmite donji stup (3) i postavite ga na prednju stranu podnožja.

Provcite osovinu (10) kroz otvore: kroz kotač, kroz donji stup i dalje do drugog kotača.

**RO** - Pentru a construi prima parte a acestui ansamblu, veți avea nevoie de;

Polul de jos (3), Roți (6), Baza (9), Axă (10)

Aliniați una dintre roți (6) în sloturile de la bază (2), folosind ajutorul unei alte persoane, luați polul de jos (3) și plasați-l în partea din față a bazei. Introduceți axa (10) prin orificii; la roată și prin stâlpul inferior și până la a doua roată.

**SI**  
Če želite sestaviti prvi del te konstrukcije, boste potrebovali:

Spodnjo palico (3), Kolesa (6), Osnovo (9), Osi (10).

Poravnajte eno od koles (6) z luknjami na osnovi (9),

nato skupaj z drugo osebo primite spodnjo palico (3) in jo namestite na sprednji del osnove.

Prevlecite os (10) skozi luknje do kolesa in skozi spodnjo palico ter do drugega kolesa.

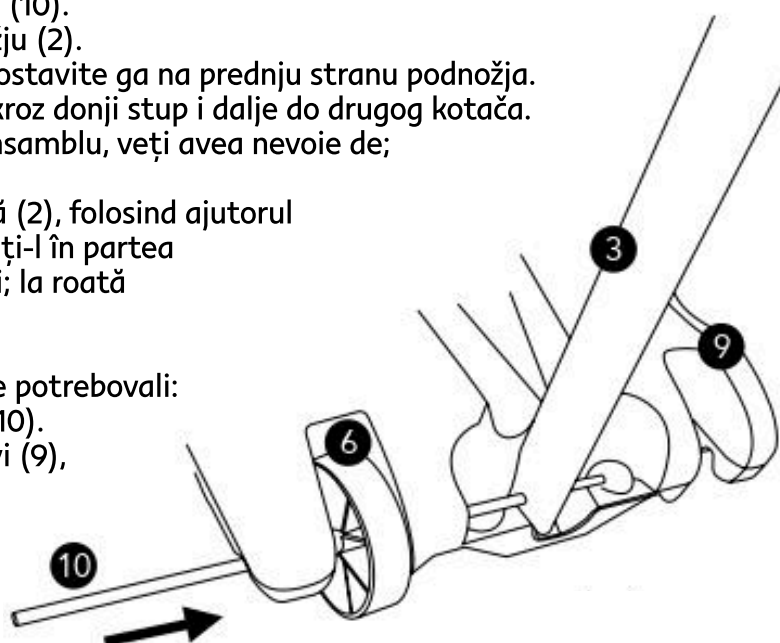

## 2.

**SK** - Vezmite obe podpery (4) a zarovnajte otvory s otvormi na základni, potom štyri otvory na základni upevnite pomocou skrutiek (D). Potom ich pripevnite k spodnej tyči (3) pomocou skrutiek (B) a utiahnite ich tak, aby sa zaistili

**CZ** - Vezměte obě výztuhy (4) a zarovnejte otvory s těmi na základně. Zajistěte čtyři otvory na základně pomocí šroubů (D).

Poté výztuhy upevněte ke spodní tyči (3) pomocí šroubů (B) a pevně utáhněte.

**HU** - Vegye mindkét tartót (4), és igazítsa a furatokat a talpon lévőkhöz, majd rögzítse a talpon lévő négy furatot (D) csavarokkal.

Ezután rögzítse az alsó rúdhoz (3) (B) CSAVAROKKAL, és húzza meg őket a biztos rögzítés érdekében.

**HR** - Uzmite oba nosača (4) i poravnajte njihove otvore s onima na podnožju; pričvrstite u četiri otvora na podnožju vijcima (D). Zatim učvrstite na donji stup (3) vijcima (B) i pritegnite.

**RO** - Luați ambele suporturi (4) și aliniați găurile cu cele de pe bază, fixați cele patru găuri de pe bază folosind șuruburi (D).

Apoi fixați la stâlpul inferior (3) folosind (B) ȘURUBURI de strângere pentru a fixa.

**SI** - Vzemite obe opori (4) in poravnajte luknje z luknjami na osnovi, nato štiri luknje na osnovi pritrдите s pomočjo vijakov (D). Nato jih pritrдите na spodnjo palico (3) s pomočjo vijakov (B) in jih privijte tako, da bodo trdno pritrjene.

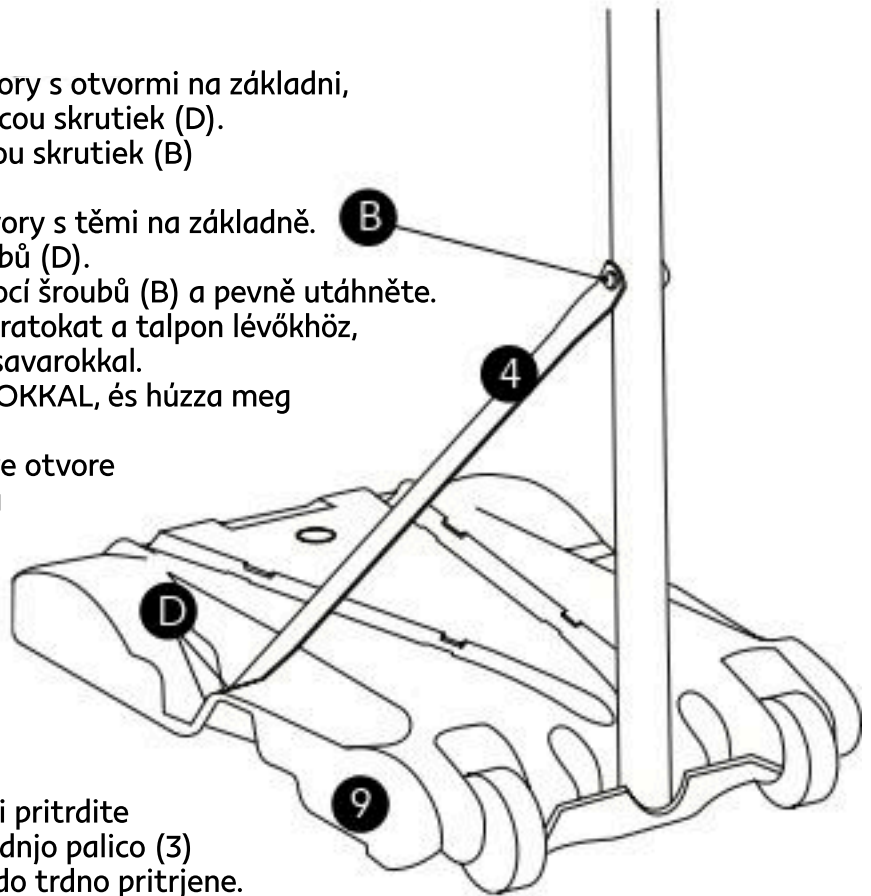

## 3.

**SK** - S osobou, ktorá drží konštrukciu, naplňte základňu vodou alebo pieskom, aby ste zabezpečili stabilitu konštrukcie. Vezmite strednú tyč (2) a nasadte ju na spodnú tyč (3) a uistite sa, že otvory pre skrutky sú zarovnané. Upevnite na mieste pomocou 2 skrutiek (A) a utiahnite ich.

**CZ** - Za pomoci druhé osoby držící konstrukci naplňte základnu vodou nebo pískem, aby byla stabilní.

Vložte střední tyč (2) na spodní tyč (3) tak, aby se otvory pro šrouby shodovaly. Zajistěte ji na místě dvěma šrouby (A) a pevně utáhněte.

**HU** - Egy másik személy tartsa a szerkezetet, miközben a talpat megtölti vízzel vagy homokkal a stabilitás érdekében.

Vegye a középső rudat (2), és húzza rá az alsó rúdra (3), ügyelve arra, hogy a csavarfuratok egybeessenek.

Rögzítse a helyére 2 darab (A) csavarral, majd húzza meg a biztos rögzítés érdekében.

**HR** - Dok jedna osoba drži konstrukciju, napunite podnožje vodom ili pijeskom kako biste konstrukciju stabilizirali. Uzmite središnji stup (2) i navucite ga na donji stup (3), pazeći da su rupe za vijke poravnate. Pričvrstite s 2 vijka (A) i zategnite.

**RO** - Cu o persoană care ține structura, umpleți baza fie cu apă, fie cu nisip, pentru a da stabilitate structurii. Luați stâlpul central (2) și slotul peste stâlpul inferior (3), asigurându-vă că orificiile șuruburilor sunt aliniate. Fixați în poziție folosind cele 2 șuruburi (A), strângeți-le pentru a fixa.

**SI** - Skupaj z osebo, ki drži konstrukcijo, napolnite osnovo z vodo ali peskom, da zagotovite stabilnost konstrukcije. Vzemite srednjo palico (2) in jo namestite na spodnjo palico (3) ter se prepričajte, da so luknje za vijake poravnane. Pritrdite na mestu s 2 vijakoma (A) in ju privijte.

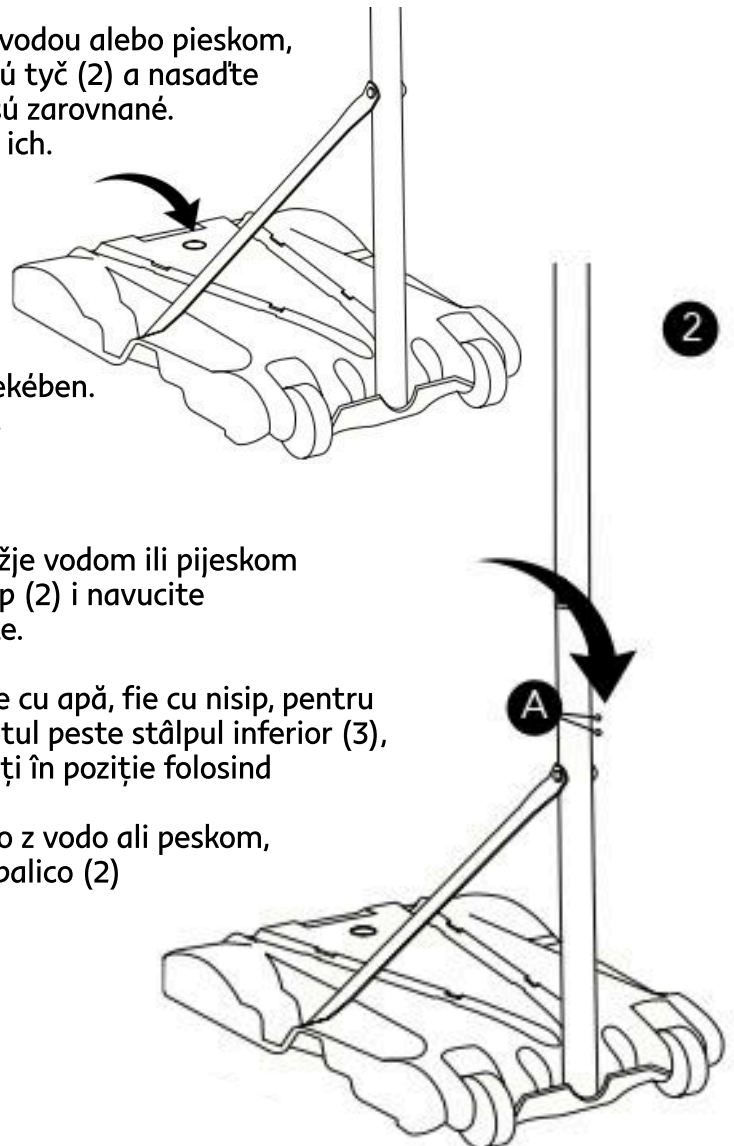

# 4.

**SK** - Zostavenie dosky a obruče. Umiestnite dosku hornej tyče (1) na zadnú stranu dosky (5) a potom umiestnite dosku obruče (7) do predného otvoru na doske. Všetky tri upevnite na mieste pomocou 4 malých imbusových skrutiek (C) a utiahnite ich.

**POZNÁMKA:** Uistite sa, že zadná doska je medzi dvoma kovovými časťami, aby sa zabezpečila stabilita.

**CZ** - Pro montáž desky a obruče přiložte desku horní tyče (1) na zadní stranu desky (5) a desku obruče (7) vložte do předního otvoru desky. Vše zajistěte čtyřmi malými šrouby (C) a pevně utáhněte.

**Poznámka:** Ujistěte se, že deska je mezi dvěma kovovými částmi pro lepší stabilitu.

**HU** - A palánk és a gyűrű összeszereléséhez helyezze a felső rúd (1) lemezét a palánk (5) hátoldalára, majd illessze a gyűrű (7) lemezét a palánk elülső nyílásába. Rögzítse mindháromat a 4 kis hatlapfejű csavarral (C), majd húzza meg őket a biztos rögzítés érdekében.

**MEGJEGYZÉS:** Ügyeljen arra, hogy a palánk a két fém rész között helyezkedjen el a nagyobb stabilitás érdekében.

**HR** - Sastavljanje ploče i obruča. Postavite pločicu gornjeg stupa (1) na stražnju stranu ploče (5), a pločicu obruča (7) u prednji otvor na ploči. Pričvrstite sva tri dijela s 4 mala imbus vijka (C) i zategnite.

**NAPOMENA:** Pazite da se ploča nalazi između dva metalna dijela kako biste osigurali stabilnost.

**RO** - Pentru a asambla panoul și coșul. Așezați placa pe stâlpul superior (1) pe partea din spate a plăcii din spate (5) și apoi așezați placa cerului (7) în fanta frontală pe panoul din spate. Fixați toate trei în poziție folosind cele 4 șuruburi hexagonale mici (C), strângeți-le pentru a fixa.

**NOTĂ:** Asigurați-vă că placa din spate se află între cele două părți metalice pentru a ajuta la stabilitate.

**SI** - Sestava plošče in obroča: Namestite ploščo zgornje palice (1) na zadnji del plošče (5), nato pa namestite obroč plošče (7) v sprednjo luknjo na plošči. Vse tri pritrdite na mestu s 4 majhnimi šestkotnimi vijaki (C) in jih privijte.

**OPOMBA:** Prepričajte se, da je zadnja plošča med dvema kovinskima deloma, da zagotovite stabilnost.

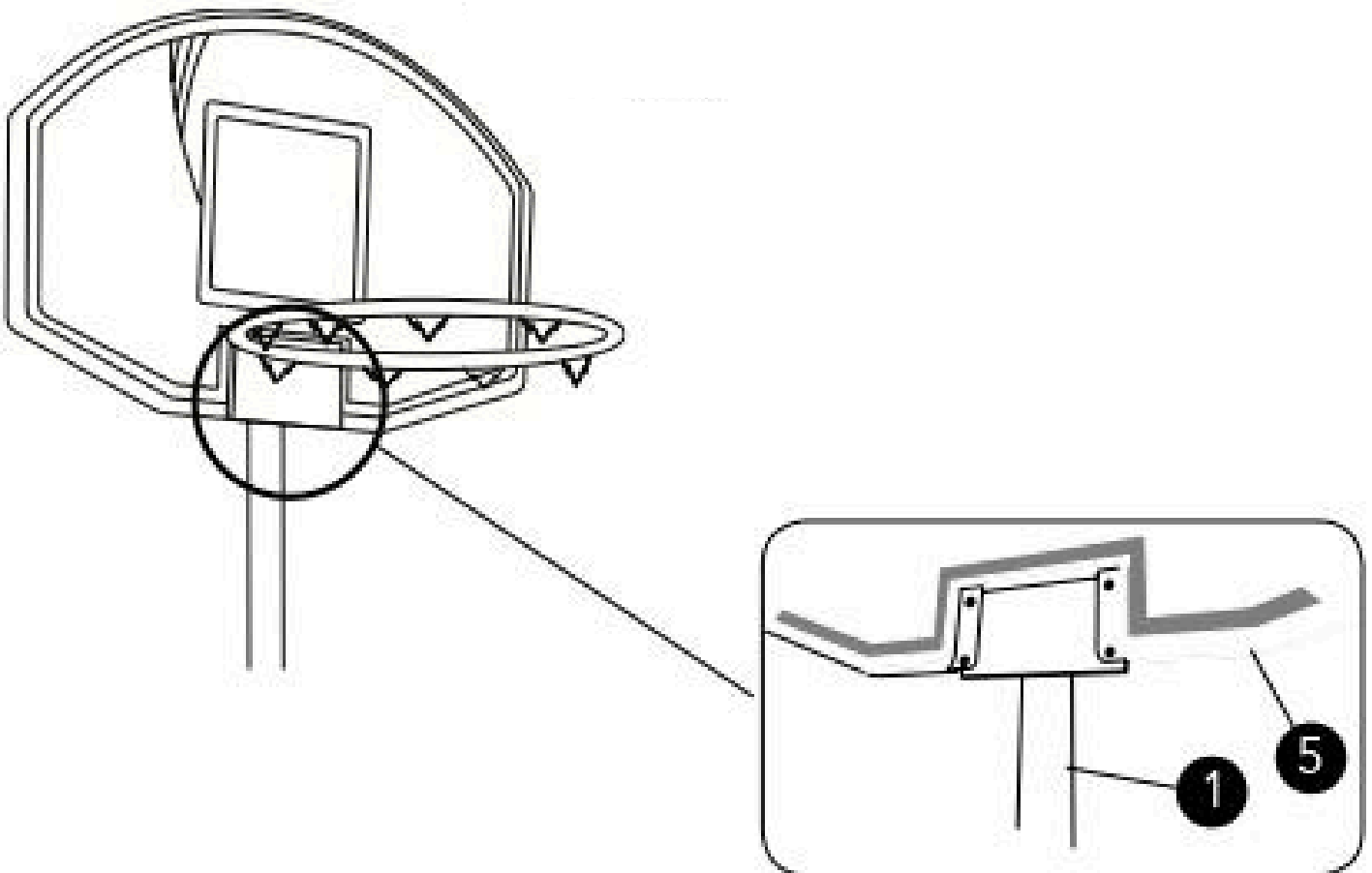

# 5.

**SK** - Vezmite sieť (8) a zaveste ju na slučky. Teraz vezmite zostavu hornej tyče a nasadte ju na strednú tyč, zarovnajzte otvory na hornej tyči s otvormi na strednej tyči a vložte 2 napínacie gombíky, utiahnite ich, aby sa zaistili na mieste. Výšku je možné nastaviť pomocou napínacích gombíkov (E) uvoľnením a nastavením výšky hornej tyče a po dosiahnutí dostatočnej výšky ich opäť utiahnite.

**POZOR:** Výšku by mal upraviť iba dospelý.

**Minimálna výška - 1,72 m**

**Maximálna výška - 2,15 m**

**CZ** - Vezměte síťku (8) a zahákněte ji za háčky. Poté nasadte horní sestavu tyče na střední tyč. Zarovnejte otvory horní tyče s otvory střední tyče a vložte dva napínací úchyty (E). Pevně utáhněte.

Výška se nastavuje povolením napínacích úchyťů a posunutím horní tyče do požadované výšky. Poté opět utáhněte.

**UPOZORNĚNÍ:** Nastavení výšky smí provádět pouze dospělá osoba.

**Minimální výška: 1,72 m**

**Maximální výška: 2,15 m**

**HU** - Vegye a hálót (8), és akassza a fűlekre. Ezután helyezze a felső rúd szerelvényét a középső rúdra, igazítsa a felső rúdon lévő furatokat a középső rúdon lévőkhöz, majd helyezze be a 2 feszítőgombot (E), és húzza meg a biztos rögzítés érdekében.

A magasság a feszítőgombok (E) segítségével állítható: lazítsa ki, állítsa be a felső rúd magasságát, majd húzza meg újra, ha elérte a kívánt szintet.

**FIGYELMEZTETÉS:** A magasságot kizárólag felnőtt állíthatja be.

**Minimális magasság – 1,72 m**

**Maximális magasság – 2,15 m**

**HR** - Uzmite mrežu (8) i zakvačite je na ušice. Sada uzмите sklop gornjeg stupa i navucite ga na središnji stup. Poravnajte rupe na gornjem i središnjem stupu te umetnite 2 zatezne ručice i zategnite. Visina se podešava zateznim ručicama (E): otpustite ih, namjestite visinu gornjeg stupa i ponovno zategnite kada postignete željenu visinu.

**OPREZ:** Visinu smije podešavati samo odrasla osoba.

**Minimalna visina: 1,72 m**

**Maksimalna visina: 2,15 m**

**RO** - Luați plasa (8) și agățați peste bucle. Acum luați ansamblul stâlpului superior și slotul pe stâlpul central, aliniați găurile de pe stâlpul superior cu cele de pe stâlpul central și introduceți cele 2 butoane de tensiune, strângeți-le pentru a se fixa în poziție. Înălțimea poate fi reglată folosind butoanele de tensiune (E) prin slăbirea și reglarea înălțimii stâlpului superior, strângeți din nou când se obține o înălțime suficientă.

**PRUDENȚĂ:** Doar un adult ar trebui să ajusteze înălțimea.

**Înălțime minimă - 1.72m**

**Înălțime maximă - 2.15m**

**SI** - Vzemite mrežo (8) in jo obesite na zanke. Nato vzemite sestavo zgornje palice in jo namestite na srednjo palico, poravnajte luknje na zgornji palici z luknjami na srednji palici ter vstavite 2 napenjalna gumba (E) in ju privijte, da se pritrdijo na mestu.

Višino je mogoče nastaviti z napenjalnimi gumbi (E) tako, da jih sproстите, nastavite višino zgornje palice in jih po dosegu zelene višine ponovno privijete.

**OPOZORILO:** Višino sme nastaviti le odrasla oseba.

**Minimalna višina: 1,72 m**

**Maksimalna višina: 2,15 m**

